

Montageanleitung

Installation instructions
Notice de montage
Istruzioni di montaggio
Instrucciones de montaje

Montagehandleiding

Duschpaneel[®] Moonlight

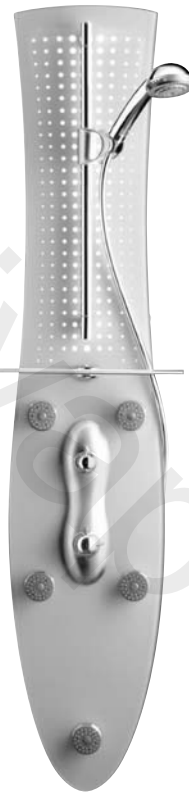

26 500 000	(ohne Beleuchtung)	(without lighting)	(sans clairage)
26 510 000	(mit Beleuchtung)	(with lighting)	(avec clairage)
26 211 000	(Eckmontage-Set)	(corner installation set)	(kit pour montage angle)
26 500 000	(senza illuminazione)	(sin iluminación)	(zonder verlichting)
26 510 000	(con illuminazione)	(con iluminación)	(met verlichting)
26 211 000	(set di montaggio ad angolo)	(juego de montaje angular)	(hoekmontage-set)

PHÂRO[®]

hansgrohe

Deutsch

Ausstattung	3
Maße	4
Technische Daten	5
Technische Angaben Durchlauferhitzer, Sicherheitshinweis	6 - 7
Maßbild Wandmontage	8
Maßbild Eckmontage	9
Verpackungsinhalt/Varianten	10
Wandmontage	11 - 14
Eckmontage	15 - 18
Duschpaneel Moonlight – gemeinsames Zubehör	19 - 20
Einstellung Thermostat /Einstellung Trio Stop	21 - 22
Duschpaneel Moonlight – Version mit Beleuchtung	23
Pflegehinweis	24

English

Equipment	3
Dimensions	4
Technical Information	5
Technical Information for Combi-Boilers, Safety Instructions	6 - 7
Wall Mounting Dimensional Illustration	8
Corner Mounting Dimensional Illustration	9
Packaging Contents/Variants	10
Wall Mounting	11 - 14
Corner Mounting	15 - 18
Moonlight Duschpaneel® – Common Accessories	19 - 20
Adjusting the Thermostat/Adjusting the Trio Stop	21 - 22
Moonlight Duschpaneel® – Version with Lighting	23
Care Instructions	24

Français

Équipement	3
Mesures	4
Données techniques	5
Indications techniques chauffe-eau instantané, consigne de sécurité	6 - 7
Illustration des mesures montage mural	8
Illustration des mesures montage en angle	9
Contenu de l'emballage/variantes	10
Montage mural	11 - 14
Montage en angle	15 - 18
Duschpaneel® Moonlight – accessoires communs	19 - 20
Réglage thermostat /Réglage Trio Stop	21 - 22
Duschpaneel® Moonlight – Version avec éclairage	23
Conseil d'entretien	24

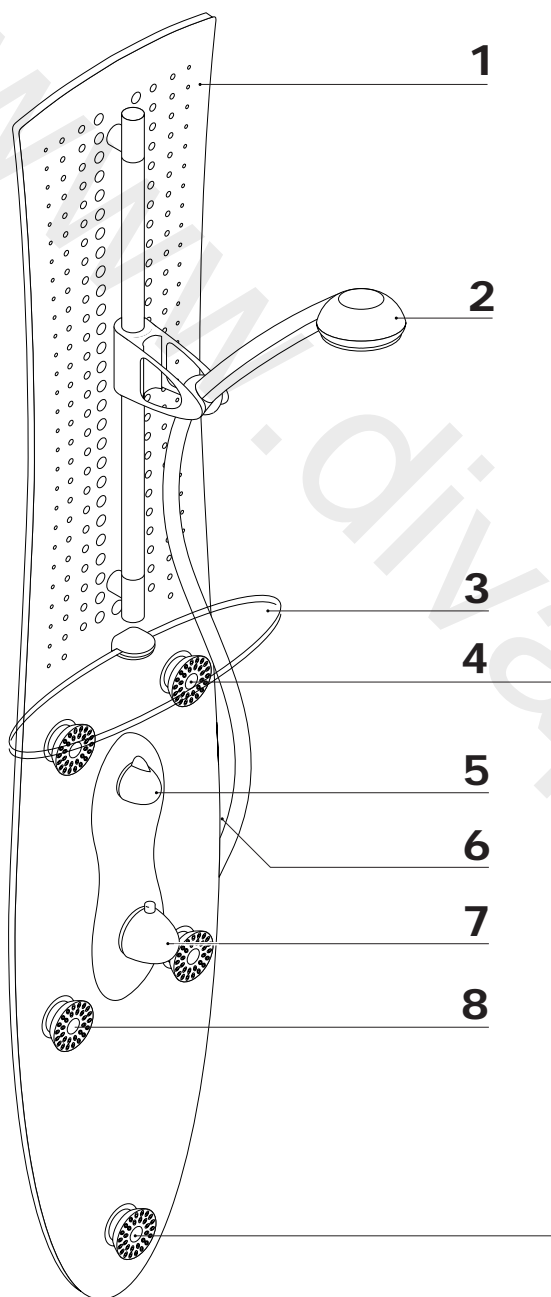

Deutsch

1. Mattiertes Sicherheitsglas
(Beleuchtung optional)
2. Handbrause Aktiva F'6
3. Glasablage
4. Seitenbrausen
Bodyvette Stop
5. Trio Stop
6. Beleuchtungstaste
(Beleuchtung optional)
7. Thermostat
8. Seitenbrausen Bodyvette

English

1. Frosted glass
(Lighting optional)
2. Hand shower Aktiva F'6
3. Glass shelf
4. Body shower Bodyvette
with shut-off function
5. Trio Stop
6. Lighting switch
(Lighting optional)
7. Thermostat
8. Body shower Bodyvette

Français

1. Verre de sécurité dépoli
(Éclairage optionnel)
2. Douche à main F'6
3. Tablette en verre
4. Douches latérales
Bodyvette Stop
5. Trio Stop
6. Touche pour l'éclairage
(Éclairage optionnel)
7. Thermostat
8. Douches latérales

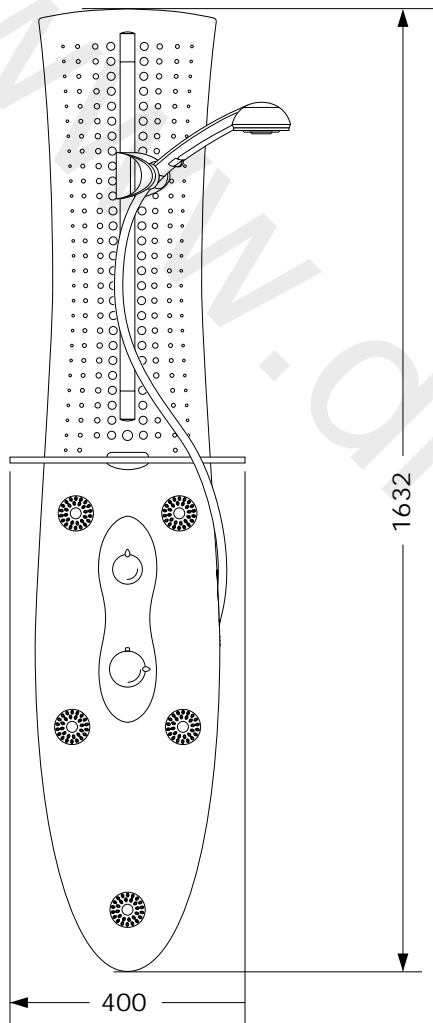

Eckversion/Corner version
 Version pour montage en angle

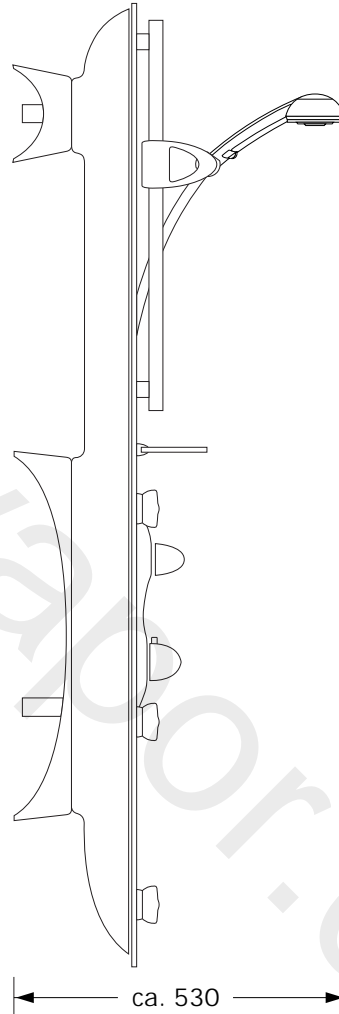

Wandversion/Wall version
 Version pour montage mural

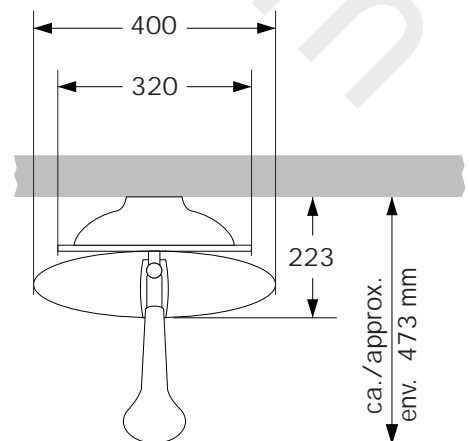
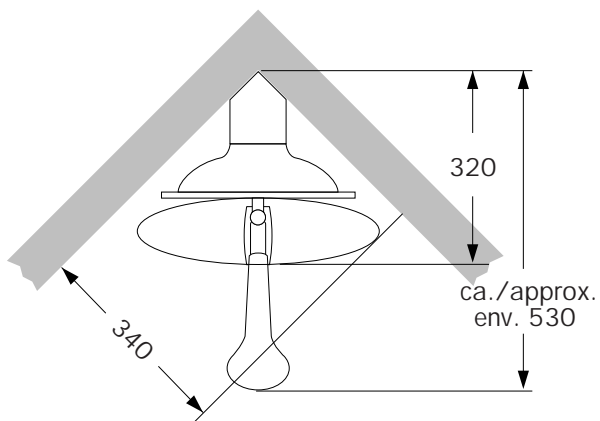
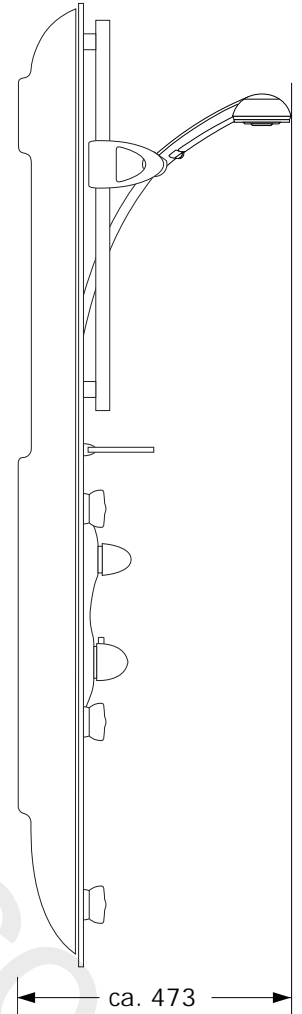

Deutsch

English

Technische Daten

Mindestfließdruck:	1,5 bar
Betriebsdruck:	max. 10 bar
Empfohlener Betriebsdruck:	2-5 bar
Prüfdruck:	16 bar
Heißwassertemperatur:	max. 70° C
Empfohlene Heißwassertemperatur:	60° C
Temperaturskala:	20° – 60° C
Sicherheitssperre:	38° C

Durchflußleistung bei 3 bar

Handbrause:	14 l min
Seitenbrausen:	23 l min
Handbrause + Seitenbrause	29 l min

Technical Data

Minimum pressure:	1,5 bar
Working pressure:	max. 10 bar
Recommended working pressure:	2-5 bar
Test pressure:	16 bar
Hot water temperature	max. 70° C
Recommended hot water temperature	60° C
Temperature scale:	20° – 60° C
Safety Stop:	38° C

Flow rate at 3 bar unvented pressure

Hand shower	14 l min
Body shower	23 l min
Hand shower + body shower	29 l min

Français

Données techniques

Pression minimum nécessaire :	1,5 bars
Pression de service autorisée :	max. 10 bars
Pression de service conseillée :	2-5 bars
Pression d'essai : 16 bars	
Température eau chaude :	max. 70° C
Température eau chaude recommandée :	60° C
Plage de température :	20° – 60° C
Butée de sécurité :	38° C

Débit à une pression d'écoulement de 3 bars

Douche à main :	14 l min
Douches latérales :	23 l min
Douche à main + douche latérale :	29 l min

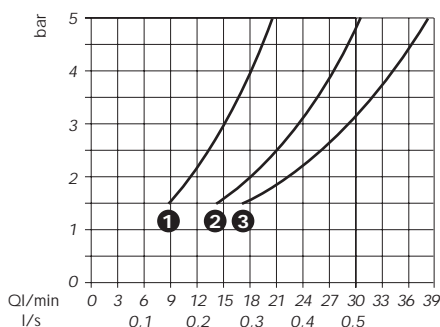

- ❶ Handbrause / hand shower / Douche à main
- ❷ Seitenbrause / body shower / Douche latérale
- ❸ Handbrause + Seitenbrause / hand shower + body shower
Douche à main + douche latérale

Deutsch

Durchlauferhitzer:

Das Duschpaneel kann nicht in Verbindung mit hydraulisch, elektronisch und thermisch gesteuerten Durchlauferhitzern eingesetzt werden.

Druckunterschiede

Die Drücke zwischen den Kalt- und Warmwasseranschlüssen müssen ausgeglichen werden.

Sicherheitshinweis für den Anschluß Duschpaneel Moonlight mit Beleuchtung:

Bei der Montage des Duschpaneels mit Beleuchtung muß auf die Steckverbindung zum Paneel und zur Stromversorgung geachtet werden. Hinter dem Paneel sollte eine Restlänge des Kabels vorhanden sein, so daß das Paneel für etwaige Wartungsarbeiten abgenommen werden kann.

Für den elektrischen Anschluß des Duschpaneels brauchen Sie lediglich eine Steckdose. Die Stromversorgung der Beleuchtung erfolgt über einen externen Trafo.

Die Installation der Steckdose sollte ausschließlich vom Fachmann, Ihrem Elektro-Installateur durchgeführt werden. Die gesamte Stromversorgung erfolgt über einen 230 V/50 Hz Wechselstromanschluß.

Bei der Elektro-Installation sind die entsprechenden VDE-, Landes- und EVU-Vorschriften in der jeweils gültigen Fassung einzuhalten. Die Installations- und Prüfungsarbeiten sind von zugelassenen Elektrofachleuten auszuführen, unter Berücksichtigung von VDE 0100 Teil 701. Sämtliche Arbeiten am Duschpaneel dürfen nur im spannungsfreien Zustand vorgenommen werden.

Die Trafoleistung des externen Trafos beträgt 30 VA. Für die Verlegung des Stromversorgungskabels ist ein Leerrohr mit Durchmesser von mindestens 25 mm vorzusehen (siehe Seite 3). Das mitgelieferte Kabel ermöglicht, den Trafo im Trockenbereich (Schutzzone 3) max. ca. 7 m entfernt vom Duschpaneel zu installieren. Der Trafo muß jederzeit zugänglich sein. Eine beschädigte Anschlußleitung kann nicht ersetzt werden. Der Trafo darf dann nicht mehr betrieben werden.

English

Combi-boilers:

The Duschpaneel can not be used on hydraulically, electronically or thermostatically driven combi-boilers.

Pressure fluctuations

The pressure between hot and cold water must be balanced.

Safety instructions for connecting the Moonlight Duschpaneel with lighting

When installing the Duschpaneel with lighting, please take care of the plug-in connection between the panel and the power supply. A residual length of cable should be present behind the panel, so that the panel can be removed for servicing if necessary.

The power supply for the lighting is provided via an external transformer and can be connected to a fused socket or spur.

The electrical socket installation must only be performed by a qualified electrician.

The relevant VDE, national and electricity board regulations must be observed when making the electrical installation. The installation and inspection tasks must be performed by authorised electricians, taking account of VDE 0100 Part 701. All work on the Duschpaneel must be performed without power being connected.

The capacity of the external transformer is 30 VA. For installing the power supply cable, an empty tube with a diameter of at least 25 mm must be provided (see page 3). The cable provided allows the transformer to be installed in the dry area (protection zone 3) max. approx. 7 m distant from the Duschpaneel. The transformer must be accessible at all times. A damaged connecting cable cannot be replaced, and the transformer must not be operated in this instance.

Français

Chauffe-eau instanté:

Le Duschpaneel ne peut être pas utilisé en liaison avec un chauffe-eau instanté à commande hydraulique, électronique et thermique.

Différence de pression:

Les pressions entre les branchements d'eau chaude et d'eau froide doivent être équilibrées. Indications techniques chauffe-eau instanté, consigne de sécurité.

Consigne de sécurité pour le raccordement du Duschpaneel Moonlight avec éclairage :

Lors du montage du Duschpaneel avec éclairage, il y aura lieu de veiller à la connexion entre le Duschpanel et l'alimentation en courant. Derrière le Paneel, une longueur résiduelle de câble devrait être à disposition, pour qu'en cas de travaux d'entretien le Paneel puisse être enlevé.

Pour le branchement électrique du Duschpaneel, vous nécessitez uniquement une prise de courant du secteur. L'alimentation en électricité de l'éclairage s'effectue par un transformateur externe.

L'installation de la prise de courant devra uniquement être effectuée par un spécialiste, en l'occurrence votre électricien installateur. L'ensemble de l'alimentation électrique s'effectue par l'intermédiaire d'une connexion 230 V/50Hz, courant alternatif. Lors de l'installation électrique, les directives VDE correspondantes, les directives nationales ainsi que les directives du fournisseur d'énergie électrique dans les dernières versions en vigueur seront à respecter.

Les travaux d'installation et de vérification doivent être effectués par des spécialistes en électricité autorisés tout en respectant la directive VDE 0100 partie 701. Tous les travaux sur le Duschpaneel doivent être effectués lorsque celui-ci est hors de tension. La capacité du transformateur externe est de 30VA. Pour la mise en place du câble d'alimentation en électricité, il y aura lieu de prévoir un conduit vide d'au moins 25 mm de diamètre (voir page 3). Le câble joint à la livraison permet d'installer le transformateur en ambiance sèche (zone de protection 3) à max. env. 7 m du Duschpaneel.

Le transformateur doit être accessible à tout moment. Un câble de connexion défectueux ne peut pas être remplacé. Le transformateur ne doit plus être mis en service.

Maßbild Wandmontage
Wall Mounting Dimensional Illustration
Illustration des mesures montage mural

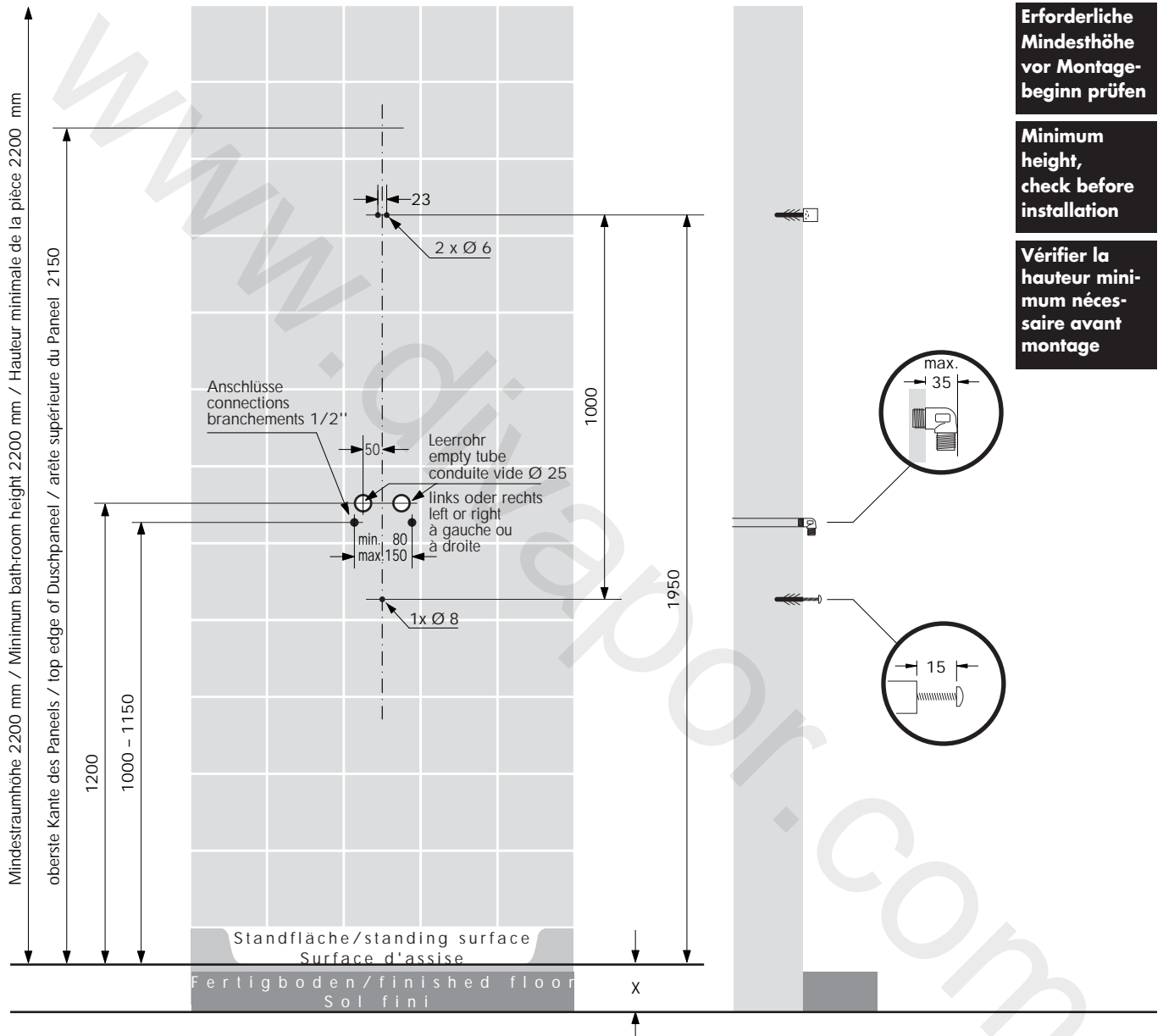

Erforderliche Mindesthöhe vor Montagebeginn prüfen

Minimum height, check before installation

Vérifier la hauteur minimum nécessaire avant montage

Deutsch

Die Bemaßung ist auf die Standfläche bezogen. Bauseitig ist das Abstandsmaß (X) zwischen Standfläche und Rohfußboden zu ermitteln.

- a) Warmwasser, DN15G 1/2, 2 – 5 bar, 60° C
- b) Kaltwasser, DN15G 1/2, 2 – 5 bar

English

The measurement refers to the standing surface. The distance (X) between standing surface and bare floor should be determined at building site.

- a) Hot water, DN15G 1/2, 2 – 5 bar, 60° C
- b) Cold water, DN15G 1/2, 2 – 5 bar

Français

L'indication des mesures s'effectue au départ de la surface d'assise. Côté maître d'oeuvre, on déterminera l'écart (X) entre la surface d'assise et le sol brut.

- a) Eau chaude, DN15G 1/2, 2 – 5 bars, 60° C
- b) Eau froide, DN15G 1/2, 2 – 5 bars

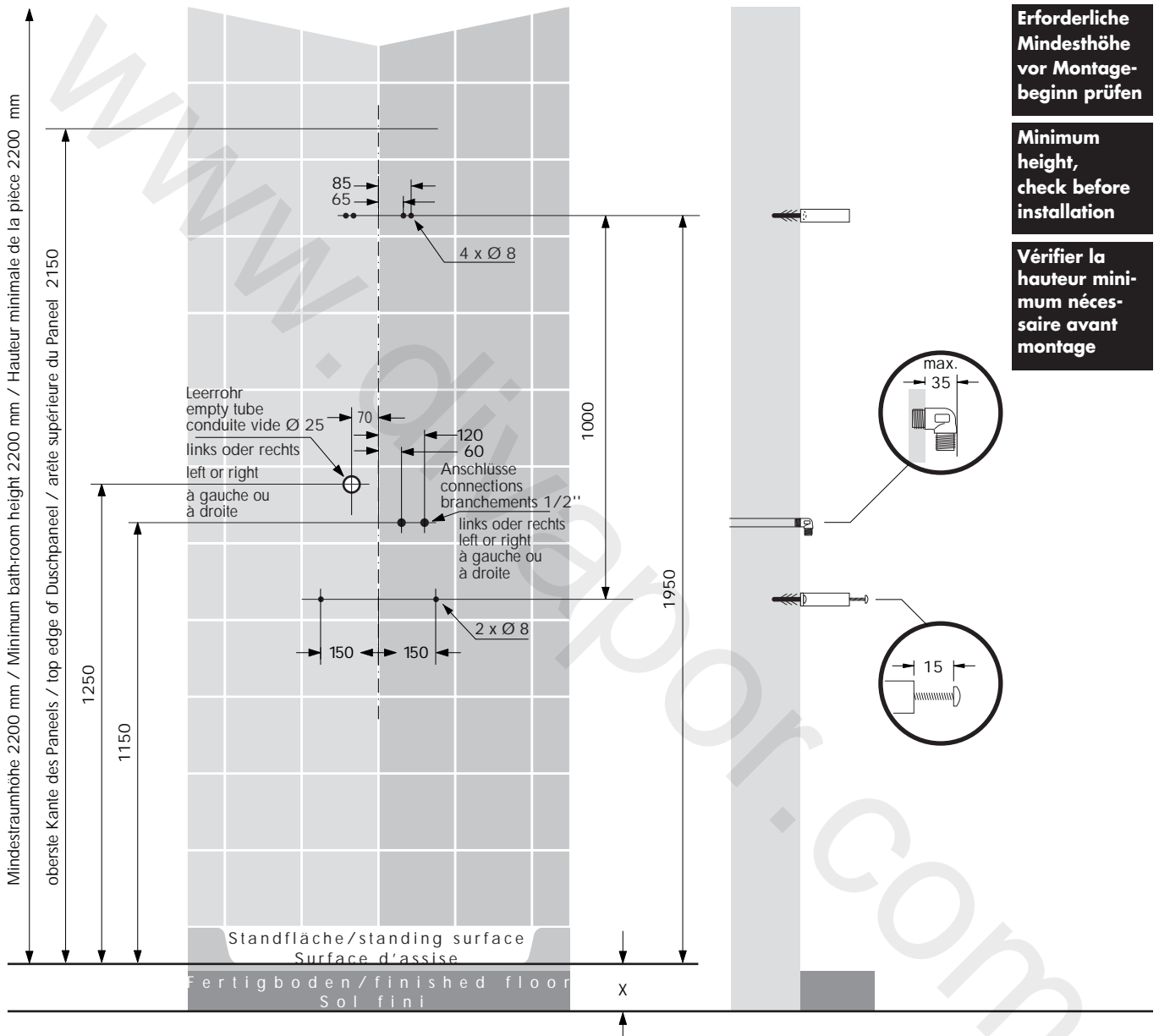

Erforderliche Mindesthöhe vor Montagebeginn prüfen

Minimum height, check before installation

Vérifier la hauteur minimum nécessaire avant montage

Deutsch

Die Bemaßung ist auf die Standfläche bezogen.
 Bauseitig ist das Abstandsmaß (X) zwischen Standfläche und Rohfußboden zu ermitteln.

- a) Warmwasser, DN15G 1/2
 2 – 5 bar, 60° C
- b) Kaltwasser, DN15G 1/2, 2 – 5 bar

English

The measurement refers to the standing surface.
 The distance (X) between standing surface and bare floor should be determined at building site.

- a) Hot water, DN15G 1/2
 2 – 5 bar, 60° C
- b) Cold water, DN15G 1/2, 2 – 5 bar

Français

L'indication des mesures s'effectue au départ de la surface d'assise. Côté maître d'oeuvre, on déterminera l'écart (X) entre la surface d'assise et le sol brut.

- a) Eau chaude, DN15G 1/2
 2 – 5 bars, 60° C
- b) Eau froide, DN15G 1/2, 2 – 5 bars

Duschpaneel® Moonlight

Wandmontage-Set

Wall Mounting Set

Kit de montage mural



Duschpaneel/Transportkarton
 Duschpaneel/transport box
 Duschpaneel/emballage pour le transport



Duschpaneel ohne Beleuchtung
 Duschpaneel without lighting
 Duschpaneel sans éclairage



Duschpaneel mit Beleuchtung (optional)
 Duschpaneel with lighting (optional)
 Duschpaneel avec éclairage (optionnel)



2 Nylondübel S 6
 2 Nylon dowels S 6
 2 Cheilles nylon S 6



1 Dübel F8 Mea
 1 Dowel F8 Mea
 1 Cheville F8 Mea



1 Holzschraube 6 x 45
 1 Wood screw 6 x 45
 1 Vis à bois 6 x 45



2 Holzschrauben 4,5 x 35
 2 Wood screws 4,5 x 35
 2 Vis à bois 4,5 x 35



2 Scheiben 5,3
 2 Washers 5,3
 2 Rondelles 5,3



Wandhalterung
 Wall fixing
 Fixation murale

Duschpaneel® Moonlight

Eckmontage-Set

Corner Mounting Set

Kit de montage en angle



Distanzteile/Schrauben/Eckhalterung
 Spacers/Screws/Corner fixing
 Pièces d'écartement/vis/fixation angulaire



6 Dübel F8 Mea
 6 Dowel F8 Mea
 6 Cheville F8 Mea



6 Holzschrauben 6 x 50
 6 Wood screws 6 x 50
 6 Vis à bois 6 x 50



3 Linsenschrauben M 6/23
 3 Oval head screws M 6/23
 3 Vis à tête bombée M 6/23



4 Senkblechschrauben 5 x 13
 4 Tapping screws with countersunk head 5 x 13
 4 Vis à tôle à tête conique 5 x 13



6 Scheiben A 6
 6 Washers A 6
 6 Rondelles A 6



4 Blechmuttern F.ST3
 4 Sheet metal nuts F.ST3
 4 Ecrous à tôle F.ST3



Wandhalterung
 Wall fixing
 Fixation murale



Eckhalterung oben
 Top corner fixing
 Fixation angulaire supé



Eckhalterung unten
 Bottom corner fixing
 Fixation angulaire inférieure

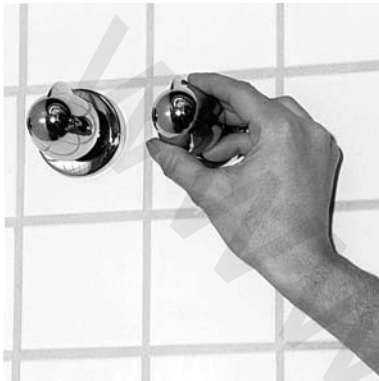

- 1** Haupthahn Wasserleitung zudrehen
- 1** Close water pipe main cock
- 1** Fermer le robinet principal de la conduite d'eau



- 2** Mitte zwischen Wasseranschlüssen markieren
- 2** Mark mid-point between water connections
- 2** Marquer des deux côtés les écartements trous de forage/angle



- 3** Wasserwaage ausrichten, Linie ziehen
- 3** Align water level, draw line
- 3** Aligner au niveau à bulle, tracer un trait



- 4** Höhenmarke für Bohrungen bei 1950 mm Höhe ab Standfläche Duschwanne markieren
- 4** Make height mark for boreholes 1950 mm above shower tray standing surface
- 4** Marquer des deux côtés la hauteur pour forage à 1950 mm à partir du fond de la cuve à douche



- 5** Senkrecht nach unten 1000 mm abtragen
- 5** Measure down 1000 mm vertically
- 5** Reprendre 1000 mm verticalement vers le bas



- 6** Wandhalterung mittig auf Höhenmarke 1950 mm ausrichten, Bohrlocher anzeichnen
- 6** Align wall fixing centrally on the 1950 mm height mark, mark drill holes
- 6** Aligner la fixation murale axialement sur la marque de hauteur 1950 mm, marquer les trous de forage



- 7** Markierungen ankörnen
- 7** Mark holes with a centre punch
- 7** Amorcer les marquages au pointeau



- 8** Markierungen anbohren
- 8** Drill holes
- 8** Forer aux marquages



- 9** Dübel setzen
- 9** Insert dowels
- 9** Positionner les chevilles

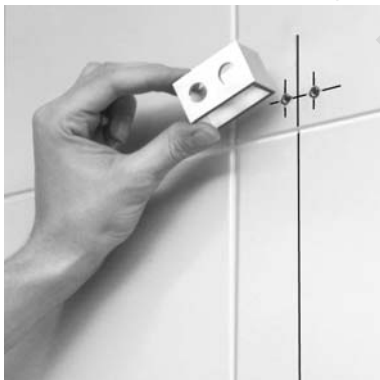

- 10** Wandhalterung ausrichten
- 10** Align wall fixing
- 10** Aligner fixation murale



- 11** Wandhalterung festschrauben
- 11** Fasten wall fixing with screws
- 11** Visser la fixation murale



- 12** Fixierschraube eindrehen, bis 15 mm Abstand zwischen Schraubenkopf und Fliese
- 12** Screw in fixing screw, until there is a 15 mm gap between screw head and tile
- 12** Visser la vis de fixation jusqu'à atteindre un écartement entre la tête de la vis et le carrelage de 15 mm



- 13** Abstand prüfen
- 13** Check distance
- 13** Vérifier les écartements



- 14** Wasseranschlüsse mit Hanf abdichten
- 14** Seal water connections with hemp/PTFE Tape
- 14** Etancher les branchements d'eau avec du chanvre



- 15** Wasseranschlüsse eindrehen. Abstand Fliese/Außenkante Winkelstück: 35 mm
- 15** Screw in water connections. Distance from tile / outer edge angular piece: 35 mm (see fig. page 9)
- 15** Visser les branchements d'eau. Ecartement entre carrelage/arête extérieure raccord angulaire : 35 mm



- 16** Silikonabdichtung Fliesen/Wasseranschlüsse + Bohrlöcher
- 16** Silicon seal tiles/water connections + boreholes
- 16** Etanchéification au silicone aux raccords carrelage/branchements de l'eau + forures

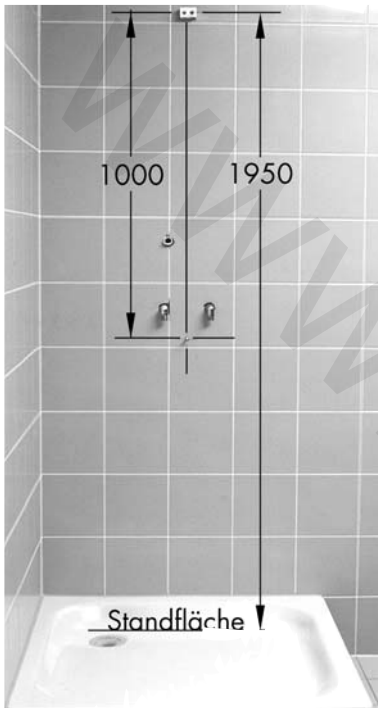

- 17** Übersicht
- 17** Overview
- 17** Vue d'ensemble



- 18** Vor dem Einhängen, Abdeckung abnehmen
- 18** Remove cover before fitting
- 18** Avant d'accrocher, enlever le recouvrement



19 Stromversorgungskabel für Beleuchtung durch das Leerrohr ziehen (nur bei Version mit Beleuchtung) – Duschpaneel einhängen

19 Pull power supply for lighting through empty tube (version with lighting only) – fit Duschpaneel

19 Le câble d'alimentation de courant pour l'éclairage est à faire passer dans le conduit vide (uniquement en version avec éclairage) – accrocher le Duschpaneel



20 Flexible Schläuche anschließen

20 Connect hoses

20 Brancher la tuyauterie flexible

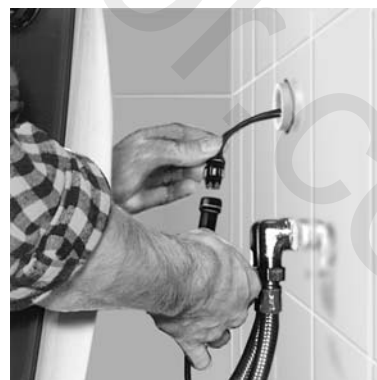

21 Beleuchtung an Kabel im Leerrohr anschließen (nur bei Version mit Beleuchtung)

21 Connect lighting to cable in empty tube (version with lighting only)

21 Brancher l'éclairage au câble dans le conduit vide (uniquement en version avec éclairage)



22 Duschpaneel anheben, bis Einrastung über der Arretierschraube erfolgt:

22 Lift Duschpaneel, until it locks onto the retention screw:

22 Soulever le Duschpaneel, jusqu'à encliquetage par la vis de butée :

Arretierschraube
vor Anheben
 und Einrasten:

Retention screw
before lifting
 and locking:

Vis de butée
avant soulevé-
 ment et encli-
 quetage :

Arretierschraube
nach Anheben
 und Einrasten:

Retention screw
after lifting
 and locking:

Vis de butée
après soulevé-
 ment et encli-
 quetage :



23 Fixierschraube festdrehen

23 Tighten fixing screw

23 Serrer vis de fixation



**Gemeinsames Zubehör
 für Duschpaneel Moonlight
 Seiten 19 und 20**

**Accessories for
 Duschpaneel Moonlight
 see pages 19 and 20**

**Accessoires communs pour
 Duschpaneel Moonlight
 pages 19 et 20**

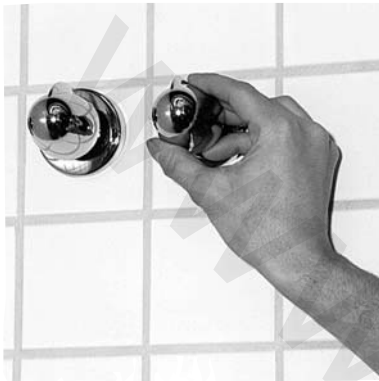

- 1** Haupthahn Wasserleitung zudrehen
- 1** Close water pipe main cock
- 1** Fermer le robinet principal de la conduite d'eau



- 4** Von Bohrlöchern oben 1000 mm senkrecht nach unten unteres Bohrloch beidseitig markieren
- 4** Mark 1000 mm vertically from drill holes at the top down to the bottom drill hole on both sides
- 4** Des trous de forage supérieurs, marquer des deux côtés le trou de forage inférieur, 1000 mm verticalement vers le bas



- 2** Höhenmarke für Bohrung bei 1950 mm Höhe ab Standfläche Duschwanne beidseitig markieren
- 2** Mark the height for the borehole at 1950 mm from the shower tray standing surface on both sides
- 2** Marquer des deux côtés la hauteur pour forage à 1950 mm à partir du fond de la cuve à douche



- 5** Abstand Bohrloch/Ecke für untere Eckhalterung beidseitig markieren
- 5** Mark distance borehole/corner on both sides for lower corner mounting
- 5** Marquer des deux côtés les écartements trous de forage/angle pour le support angulaire



- 3** Abstände Bohrlöcher/Ecke für obere Eckhalterung beidseitig markieren
- 3** Mark distance of drill holes/corners for top corner fixing on both sides
- 3** Marquer des deux côtés les écartements trous de forage/angle pour fixation angulaire supérieure



- 6** Markierungen ankönnen
- 6** Mark markings with centre punch
- 6** Amorcer les marquages au pointeau



- 7** Markierungen anbohren
- 7** Drill markings
- 7** Forer aux marquages

Eckmontage 2 Corner Mounting 2 Montage en angle 2



- 8** Dübel setzen
- 8** Insert dowels
- 8** Positionner les chevilles



- 9** Wasseranschlüsse mit Hanf abdichten
- 9** Seal water connections with hemp/PTFE Tape
- 9** Etanchéifier les branchements d'eau avec du chanvre



- 10** Wasseranschlüsse eindrehen, Abstand Fliese/Außenkante Winkelstück: 35 mm
- 10** Screw in water connections, distance tile/outer edge angle piece: 35 mm
- 10** Visser les branchements d'eau, écart carrelage/ face extérieure raccord angulaire : 35 mm



- 11** Silikonabdichtung Fliesen/Wasseranschlüsse + Bohrlöcher
- 11** Silicon seal tiles/water connections + boreholes
- 11** Etanchéification au silicone aux raccords carrelage/branchements de l'eau + forures



- 12** Obere Eckhalterung festschrauben (4 Holzschrauben Ø 6 x 50 mm + Unterlagscheiben)
- 12** Screw in top corner mounting (4 wood screws Ø 6 x 50 mm plus washers)
- 12** Visser la fixation angulaire supérieure (4 vis à bois Ø 6 x 50 mm plus rondelles)



- 13** Untere Eckhalterung festschrauben (2 Holzschrauben Ø 6 x 50 mm + Unterlagscheiben)
- 13** Screw in bottom corner mounting (2 woods screws Ø 6 x 50 mm plus washers)
- 13** Visser la fixation angulaire inférieure (2 vis à bois Ø 6 x 50 mm plus rondelles)



- 14** Arretierschraube (M 6 x 22 mm) justieren 15 mm Abstand zwischen Schraubenkopf und Eckhalterung
- 14** Adjust retention screw (M 6 x 22 mm) 15 mm distance between screw head and corner fixing
- 14** Ajuster vis de butée (M 6 x 22 mm) 15 mm d'écart entre la tête de la vis et la fixation angulaire



- 15** Eckhalterung (a)
- 15** Wandhalterung (b)
- 15** Eckverkleidung (c)
- 15** Corner fixing (a)
- 15** Wall fixing (b)
- 15** Corner housing (c)
- 15** Fixation angulaire (a)
- 15** fixation murale (b)
- 15** carénage angulaire (c)



16 Obere Eckverkleidung auf Eckhalterung stülpen, Wandhalterung darüber, festschrauben

16 Put top corner housing onto corner fixing, wall fixing on top, screw up

16 Glisser le carénage angulaire supérieur sur la fixation angulaire, fixation murale pardessus, visser



17 Schrauben festdrehen

17 Screw in screws

17 Serrer les vis



18 Übersicht

18 Overview

18 Vue d'ensemble

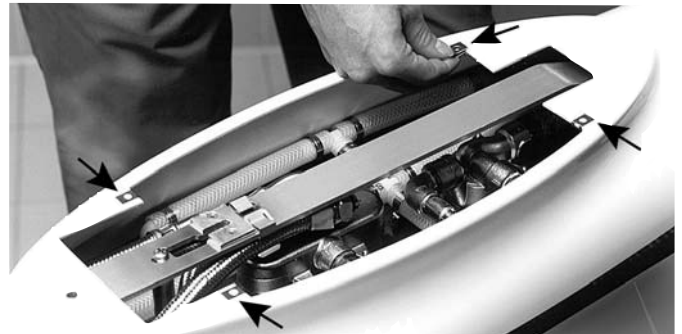

19 Blechmuttern über die vier Bohrungen stecken

19 Put sheet metal nuts over the four boreholes

19 Placer les écrous à tôle sur les quatre forages



20 Untere Eckverkleidung paßgenau darüberlegen, Aussparungen beachten

20 Place the bottom corner housing on top so that it fits exactly, noting the grooves

20 Placer exactement le carénage angulaire au-dessus, tenir compte des encoches



21 Schrauben festdrehen

21 Tighten screws

21 Serrer les vis



22 Vor dem Einhängen, Abdeckung abnehmen

22 Remove cover before fitting

22 Avant d'accrocher, enlever le recouvrement



23 Einhängenvorrichtung am Duschpaneel

23 Securing device on Duschpaneel

23 Dispositif d'accrochage sur le Duschpaneel



24 Stromversorgungskabel für Beleuchtung durch das Leerrohr ziehen (nur bei Version mit Beleuchtung) – Duschpaneel einhängen

24 Pull power supply for lighting through empty tube version with lighting only) – fit Duschpaneel

24 Le câble d'alimentation de courant pour l'éclairage est à faire passer dans le conduit vide (uniquement en version avec éclairage) – accrocher le Duschpaneel



25 Flexible Schläuche anschließen

25 Connect hoses

25 Raccorder la tuyauterie flexible



26 Beleuchtung an Kabel im Leerrohr anschließen (nur bei Version mit Beleuchtung)

26 Connect lighting to cable in empty tube (only for version with lighting)

26 Brancher l'éclairage au câble dans le conduit vide (uniquement en version avec éclairage)



27 Duschpaneel anheben, bis Einrastung über der Arretierschraube erfolgt:

27 Lift Duschpaneel, until it locks onto the retention screw:

27 Soulever le Duschpaneel, jusqu'à encliquetage par la vis de butée :

Arretierschraube **vor** Anheben und Einrasten: Retention screw **before** lifting and locking:

Vis de butée **avant** soulèvement et encliquetage :

Arretierschraube **nach** Anheben und Einrasten: Retention screw **after** lifting and locking:

Vis de butée **après** soulèvement et encliquetage :

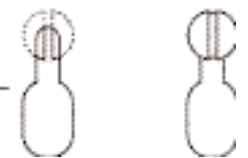

28 Fixierschraube festdrehen

28 Tighten fixing screw

28 Serrer vis de fixation



Gemeinsames Zubehör für Duschpaneel Moonlight
Seiten 19 und 20

Accessories for Duschpaneel Moonlight
see pages 19 and 20

Accessoires communs pour Duschpaneel Moonlight
pages 19 et 20



- 1** Montage Glasablage
- 1** Mount glass dish
- 1** Montage tablette en verre



- 2** Glasablage fixieren
- 2** Fix glass shelf
- 2** Fixer la tablette en verre



- 3** Abdeckung aufstecken
- 3** Attach cover
- 3** Encliqueter le



- 4** Thermostatgriff aufstecken
- 4** Fit thermostat handle
- 4** Emboîter la commande du thermostat



- 5** Thermostatgriff fixieren
- 5** Fix thermostat handle
- 5** Fixer la commande du thermostat



- 6** Griff für Trio Stop aufstecken
- 6** Fit handle for Trio Stop
- 6** Emboîter robinet pour Trio Stop



- 7** Dichtring Brauseschlauch zu Duschpaneel
- 7** Sealing ring, shower hose to Duschpaneel
- 7** Bague d'étanchéité entre tuyau flexible de la douche et Duschpaneel



- 8** Brauseschlauch mit Duschpaneel verbinden
- 8** Connect shower hose to Duschpaneel
- 8** Brancher le tuyau flexible de la douche au Duschpaneel



9 Siebdichtung Brause-
schlauch zu Handbrause

9 Filter seal, shower hose
to hand shower

9 Joint tamis entre tuyau
flexible de la douche et
douche à main



10 Brauseschlauch mit
Handbrause verbinden

10 Connect shower hose
with hand shower

10 Brancher le tuyau flexible
de la douche à la douche
à main

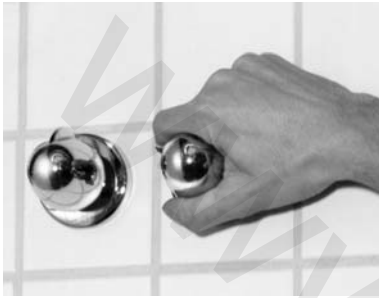

1 Haupthahn Wasserleitung aufdrehen

1 Turn on the water pipe main cock

1 Ouvrir robinet de l'alimentation principale en eau



2 Thermostat auf 38° C justieren (Abbildung 3)

2 Adjust the thermostat to 38°C (Figure 3)

2 Régler le thermostat sur 38° C (illustration 3)



3 Temperaturmessung

3 Temperature measurement

3 Mesure de la température



4 Befestigungsschraube Thermostatgriff lösen

4 Loosen the thermostat handle fastening screw

4 Desserrer la vis de fixation de la poignée du thermostat



5 Thermostatgriff abnehmen

5 Remove the thermostat handle. Turn spindle until 38 °C is acheive.

5 Retirer la poignée du thermostat



6 Thermostatgriff senkrecht ausrichten und aufstecken (roter Knopf zeigt nach oben)

6 Align the thermostat handle vertically and fit (with red button pointing upwards)

6 Aligner la poignée du thermostat verticalement et l'emboîter (le point rouge est dirigé vers le haut)



7 Thermostatgriff festschrauben

7 Screw on the thermostat handle

7 Visser la poignée du thermostat

Einstellung Trio Stop Adjusting the Trio Stop Réglage Trio Stop



- 1 Wasserzufuhr geschlossen
- 1 Water supply closed
- 1 Alimentation en eau fermée



- 2 Umstellung auf Handbrause
- 2 Switch over to hand shower
- 2 Passage sur douche à main



- 3 Umstellung auf Seitenbrausen
- 3 Switch over to body shower
- 3 Passage sur douches latérales



Nase nach unten:
Hand-/Seitenbrausen aktiv

Nose pointing downwards:
Hand/body shower active

Pointe montre vers le bas :
Douche à main et douches
latérales actives



1 Trafo ans Netz anschließen
(nur bei Version mit Beleuchtung)

1 Connect transformer to the
mains (version with lighting only)

1 Brancher le transformateur
au secteur (uniquement sur
version avec éclairage)



2 Lichtschalter: Beleuchtung auf
Funktionstüchtigkeit überprüfen
(nur bei Version mit Beleuchtung)

2 Light switch: check illumination
and functionality (version with
lighting only)

2 Commutateur d'éclairage :
Vérifier l'éclairage en ce qui
concerne son bon fonctionne-
ment (uniquement sur version
avec éclairage)

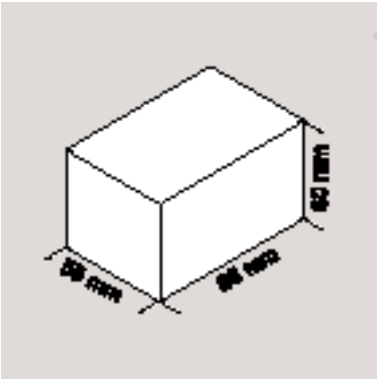

Abmessungen Trafo
Transformer Dimensions
Dimensions du transformateur

Deutsch

Oberflächenpflege:

Oberfläche mit flüssigem Haushaltsreiniger oder mit Seifenlauge reinigen (Verdünnungsvorschrift beachten).

Kalkablagerungen mit Hansgrohe Schnellentkalker Best-Nr. 90900 entfernen.

Mit klarem Wasser nachspülen, mit Tuch polieren.

Bei säurehaltigen Reinigungsmitteln nur Produkte mit Hansgrohe-Empfehlung benutzen (z. B. biff-Bad-Universalreiniger oder biff-Supra-Bad-Reinigungskonzentrat von Henkel) oder Hansgrohe Reinigerset Best.-Nr. 90921

Keine säurehaltigen Reinigungsmittel, Scheuermittel oder Essigreiniger verwenden. Schäden die durch unsachgemäße Behandlung entstehen, unterliegen nicht unserer Gewährleistung.

English

Surface Cleaning Instructions:

Clean surface with a liquid domestic cleaner or with soapy water (note dilution guidelines).

Remove any lime deposits using Hansgrohe's Decalcifying Agent, order no. 90900.

Afterwards rinse with clean water and polish with a cloth.

If you use cleaning agents containing acid, only use products with the Hansgrohe recommendation (e.g. Biff-Bad Universal Cleaner or Biff-Supra Bath Cleaning Concentrate from Henkel) or Hansgrohe Cleaning Set order no. 90921.

Do not use any cleaning agents containing acid, abrasive agents or acetic cleaners. Damage caused by improper treatment is not covered by our guarantee.

Français

D'Entretien des surfaces :

Nettoyer la surface avec un produit d'entretien ménager ou une lessive de savon (tenir compte de l'instruction pour la dilution).

Eliminer les dépôts calcaires avec un anticalcaire à action rapide. Réf. de cde 90900.

Rincer à l'eau claire et polir avec un chiffon doux.

Suivre les recommandations Hansgrohe pour l'utilisation de produits d'entretien à base d'acide ou employer le kit de nettoyage Hansgrohe. Réf. de cde N° 90921.

Ne pas utiliser des produits à base d'acide, des poudres à récurer ou des produits à nettoyer acétiques.

Les détériorations imputables à une utilisation inadéquate ne sont pas couvertes par notre garantie.

Italiano

Dotazioni	26
Misure	27
Dati tecnici	28
Dati tecnici scaldabagni, norme di sicurezza	29 - 30
Schema misure per montaggio a parete	31
Schema misure per montaggio ad angolo	32
Contenuto della confezione / varianti	33
Montaggio a parete	34 - 37
Montaggio ad angolo	38 - 41
Pannello doccia "Moonlight" – insieme degli accessori	42 - 43
Regolazione termostatico /Regolazione selettore "Trio Stop"	44 - 45
Pannello doccia "Moonlight®": versione con illuminazione	46
Istruzioni per la manutenzione	47

Español

Equipamiento	26
Medidas	27
Datos técnicos	28
Datos técnicos calentador continuo, nota para la seguridad	29 - 30
Esquema de medidas - montaje en la pared	31
Esquema de medidas - montaje en un rincón	32
Contenido del paquete / variantes	33
Montaje en la pared	34 - 37
Montaje angular	38 - 41
Panel de ducha Moonlight – accesorios comunes	42 - 43
Ajuste termostato /Ajuste Trio Stop	44 - 45
Panel de ducha Moonlight® – Versión con iluminación	46
Nota para el mantenimiento	47

Nederlands

Uitvoering	26
Afmetingen	27
Technische gegevens	28
Technische gegevens, veiligheidsvoorschrift	29 - 30
Afmetingen Wandmontage	31
Afmetingen Hoekmontage	32
Inhoud verpakking / varianten	33
Wandmontage	34 - 37
Hoekmontage	38 - 41
Gemeenschappelijke accessoires	42 - 43
Instelling thermostaat / Instelling Trio stop	44 - 45
Duschpaneel® Moonlight – Versie met verlichting	46
Reinigingsinstructies	47

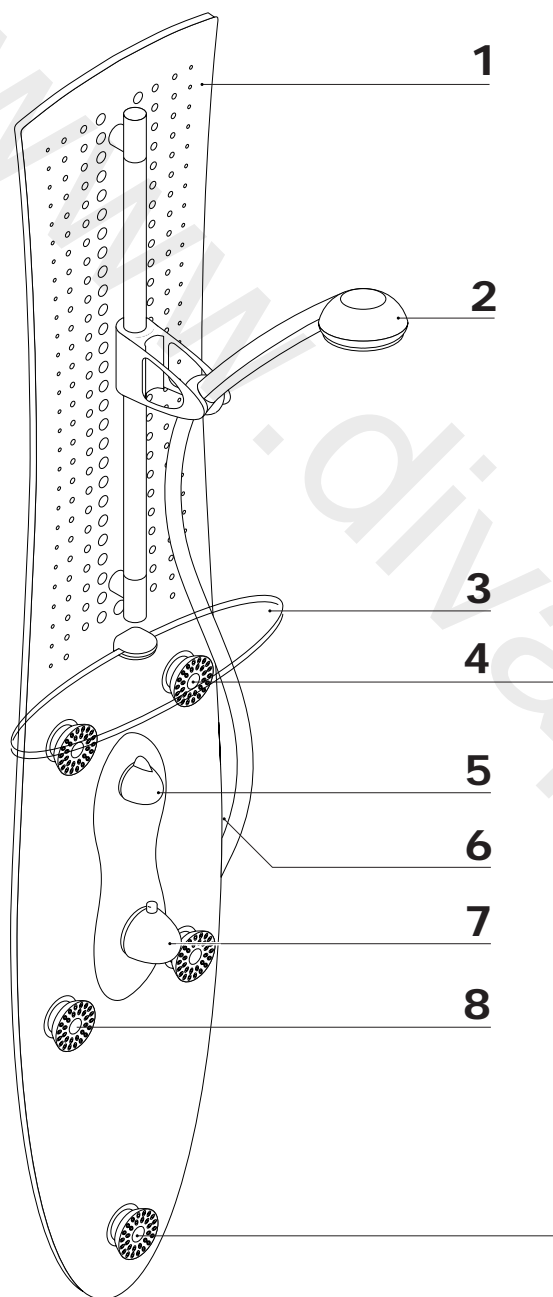

Italiano

1. Cristallo di sicurezza smerigliato (illuminazione opzionale)
2. Doccetta Aktiva F'6
3. Mensola in cristallo
4. Docce laterali Bodyvette con funzione di chiusura
5. Selettore "Trio Stop"
6. Interruttore illuminazione (illuminazione opzionale)
7. Termostatico
8. Docce laterali Bodyvette

Español

1. Cristal de seguridad mateado (iluminación opcional)
2. Teleducha Aktiva F'6
3. Bandeja de cristal
4. Duchas laterales Bodyvette Stop
5. Trio Stop
6. Tecla de iluminación (iluminación opcional)
7. Termostato
8. Duchas laterales Bodyvette

Nederlands

1. Mat veiligheidsglas (verlichting optioneel)
2. Handdouche Aktiva F'6
3. Glasplanchet
4. Zijdouches met Bodyvette stop
5. Trio stop
6. Verlichtingstoets (verlichting optioneel)
7. Thermostaat
8. Zijdouches Bodyvette

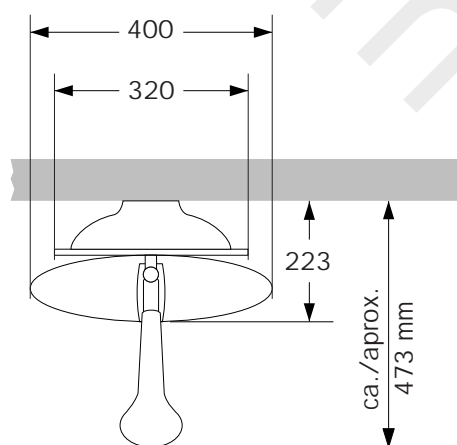
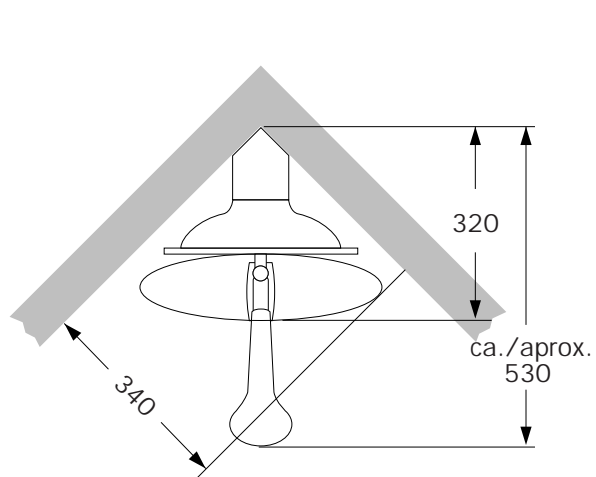
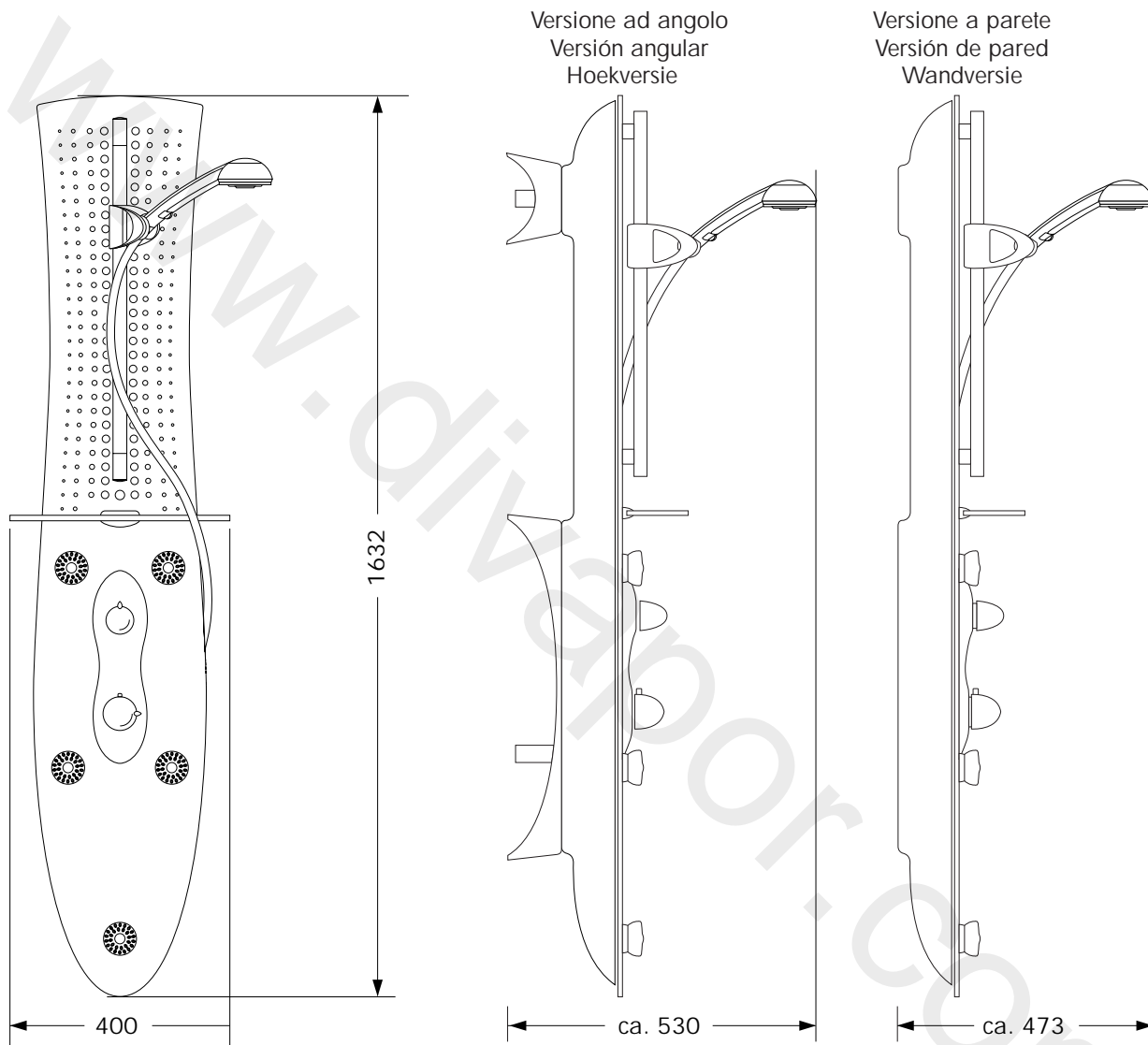

Italiano

Dati tecnici

Pressione minima:	1,5 bar
Pressione di servizio:	mass. 10 bar
Pressione di servizio consigliata:	2-5 bar
Pressione di prova:	16 bar
Temperatura acqua calda:	mass. 70° C
Temperatura acqua calda consigliata:	60° C
Scala temperatura:	20°- 60° C
Blocco di sicurezza:	38° C
Portata a 3 bar:	
Doccetta:	14 l/min.
Docce laterali:	23 l/min.
Doccetta + docce laterali:	29 l/min.

Español

Datos técnicos

Presión de flujo:	mín. 1,5 bar
Presión de servicio:	máx. 10 bar
Presión de servicio recomendada:	2-5 bar
Presión de prueba:	16 bar
Temperatura agua caliente:	máx. 70° C
Temperatura agua caliente recomendada:	60° C
Escala de temperatura:	20° - 60° C
Bloqueo de seguridad:	38° C

Caudal con 3 bar

Teleducha:	14 l/min
Duchas laterales:	23 l/min
Teleducha + duchas laterales:	29 l/min

Nederlands

Technische gegevens

Minimale waterdruk	1,5 bar
Waterdruk	max. 10 bar
Aanbevolen waterdruk	2-5 bar
Controledruk	16 bar
Warmwatertemperatuur	max.70°C
Aanbevolen warmwatertemperatuur	60°C
en temperatuurschaal	20-60°C
Veiligheidsblokkering	38°C

Doorstroomcapaciteit bij 3 bar stroomdruk

Handdouche	14 l min
Zijdouche	23 l min
Handdouche + zijdouche	29 l min

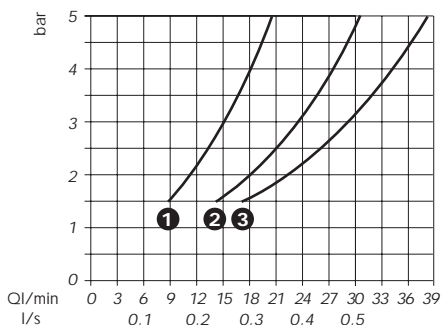

- ❶ *Doccetta / Teleducha / Handdouche*
- ❷ *Docce laterali / Duchas laterales / Zijdouche*
- ❸ *Doccetta + docce laterali / Teleducha + duchas laterales
Handdouche + zijdouche*

Italiano

Scaldabagni istantanei:

Il pannello doccia non può essere utilizzato con scaldabagni istantanei idraulici, elettronici e termostatici.

Differenze di pressione

Le differenze di pressione tra acqua fredda ed acqua calda devono essere eliminate.

Norme di sicurezza per l'allacciamento del pannello doccia "Moonlight" con illuminazione:

Quando si installa il pannello doccia con illuminazione si deve fare attenzione al collegamento a spina tra pannello e alimentazione di corrente. Dietro il pannello si deve lasciare un tratto di cavo supplementare in modo che, in caso di eventuali lavori di manutenzione, il pannello possa essere rimosso.

Per l'allacciamento elettrico del pannello doccia è sufficiente una semplice presa di corrente. Il sistema di illuminazione è alimentato tramite un trasformatore esterno.

L'installazione della presa deve essere effettuata esclusivamente da un tecnico specializzato o dal proprio elettrotecnico. L'alimentazione elettrica complessiva avviene tramite un allacciamento a corrente alternata a 230 V/ 50 Hz.

L'installazione elettrica deve essere effettuata conformemente alle norme VDE, nazionali e EVU vigenti. I lavori di installazione e di controllo devono essere effettuati da elettricisti qualificati ed autorizzati, conformemente alla norma VDE 0100 Parte 701. Qualsiasi intervento sul pannello doccia deve avvenire in assenza di corrente.

La potenza del trasformatore esterno è di 30 VA. Per il cavo di alimentazione della corrente si deve prevedere una guaina di rivestimento con un diametro di minimo 25 mm (vedere pagina 3). Il cavo fornito permette d'installare il trasformatore in una zona asciutta (zona di protezione 3) ad una distanza massima di circa 7 metri dal pannello doccia. Il trasformatore deve essere accessibile in qualsiasi momento. Una conduttura d'allacciamento danneggiata non può essere sostituita. In tal caso il trasformatore non deve essere più fatto funzionare.

Español

Calentadores continuos:

El panel de ducha no se puede utilizar en combinación con calentadores continuos con control hidráulico, electrónico y térmico.

Diferencias de presión

Es necesario compensar las presiones entre las conexiones de agua fría y de agua caliente.

Nota de seguridad para la conexión del panel de ducha Moonlight con iluminación:

En el montaje del panel de ducha con iluminación, se ha de prestar atención a la conexión de enchufe hacia el panel y hacia la alimentación eléctrica. Detrás del panel debería existir una longitud restante del cable, de modo que el panel se pueda quitar para eventuales trabajos de montaje.

Para la conexión eléctrica del panel de ducha sólo necesita una toma de corriente. La alimentación eléctrica de la iluminación tiene lugar a través de un transformador externo.

La instalación de la toma de corriente debería ser realizada exclusivamente por un profesional: su instalador eléctrico. Toda la alimentación eléctrica tiene lugar a través de una conexión de corriente alterna 230 V/50 Hz.

Para la instalación eléctrica se deberán observar las correspondientes prescripciones VDE, nacionales y de compatibilidad electromagnética en su redacción vigente en cada momento. Los trabajos de instalación y comprobación deberán ser ejecutados por electricistas homologados, en cumplimiento de VDE 0100 Parte 701.

Todos los trabajos en el panel de ducha deben realizarse sólo en estado sin tensión. La potencia de transformación del transformador externo es de 30 VA. Para el tendido del cable de alimentación eléctrica, se ha de prever un tubo vacío con un diámetro mínimo de 25 mm (ver página 3). El cable suministrado permite instalar el transformador en el área seca (zona de protección 3) a una distancia máxima de aprox. 7 m del panel de ducha. El transformador tiene que estar accesible en todo momento. No se puede cambiar un cable de conexión defectuoso. En este caso, el transformador ya no debe ser utilizado.

Nederlands

Doorstroomtoestellen:

Het douchepaneel kan niet in verbinding met hydraulisch, elektronisch en thermisch gestuurde boilers worden gebruikt.

Drukverschillen:

Deze moeten tussen de koud- en warmwateraansluitingen vermeden worden.

Veiligheidsaanwijzing voor de aansluiting Duschpaneel® Moonlight met verlichting:

Bij de montage van het douchepaneel met verlichting moet op de steekverbinding naar het paneel en de stroomtoevoer worden gelet. Achter het paneel dient een wat extra kabellengte aanwezig te zijn, zodat het paneel voor eventuele onderhoudswerkzaamheden kan worden verwijderd.

Voor de elektrische aansluiting van het douchepaneel heeft u alleen maar een stopcontact nodig. De stroomvoorziening van de verlichting gebeurt via een externe trafo.

De installatie van het stopcontact dient uitsluitend door een vakman, uw elektro-installateur te worden verricht. De totale stroomvoorziening gebeurt via een 230 V / 50 Hz wisselstroomaansluiting.

Bij de elektro-installatie moeten de overeenkomstige voorschriften van de beroepsvereniging van elektriciens, de provincie en het elektriciteitsbedrijf in de van toepassing zijnde geldige versie worden nageleefd. De installatie en controlewerkzaamheden moeten door erkende elektriciens worden uitgevoerd, onder inachtneming van het VDE 0100 Deel 701. Alle werkzaamheden aan het douchepaneel mogen alleen in spanningsloze toestand worden uitgevoerd.

Schema misure per montaggio a parete
Esquema de medidas - montaje en la pared
Afmetingen wandmontage

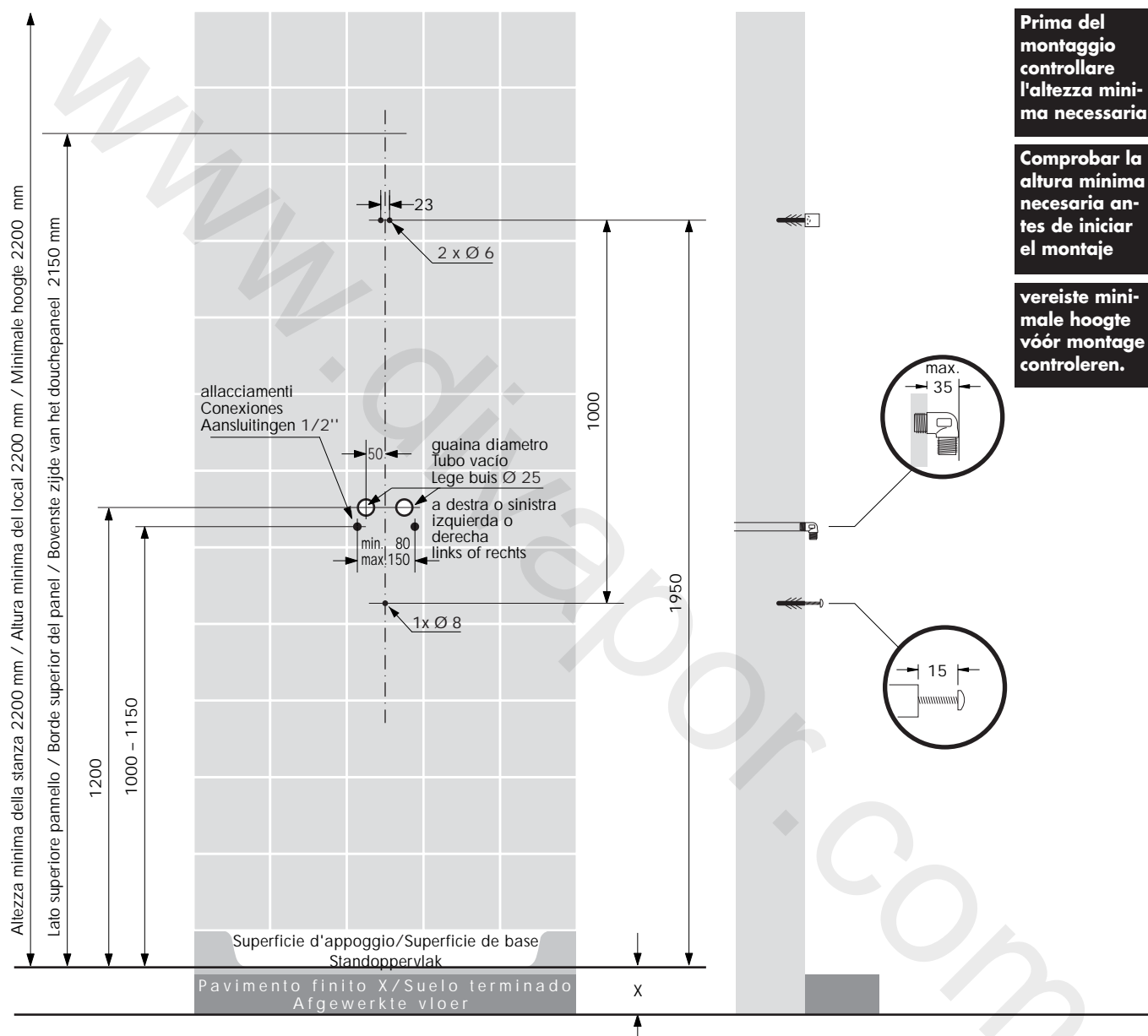

Italiano

Le misure indicate si riferiscono alla superficie d'appoggio. La distanza (X) tra la superficie d'appoggio ed il pavimento grezzo deve essere determinata nel luogo d'installazione.

- a) acqua calda, DN15G 1/2, 2-5 bar, 60° C
- b) acqua fredda, DN15G 1/2, 2-5 bar.

Español

Las medidas se refieren a la superficie de base. En la obra, se ha de determinar la distancia (X) entre la superficie de base y el suelo bruto.

- a) Agua caliente, DN15G 1/2, 2 - 5 bar, 60° C
- b) Agua fría, DN15G 1/2, 2 - 5 bar

Nederlands

De afmetingen verwijzen naar het standoppervlak. De afstand (x) moet ter plekke tussen standoppervlak en ruwe vloer worden vastgesteld.

- a) Warm water, DN 15 G 1/2, 2-5 bar, 60°C
- b) Koud water DN 15 G 1/2, 2-5 bar

Schema misure per montaggio ad angolo
Esquema de medidas - montaje en un rincón
Afmetingen hoekmontage

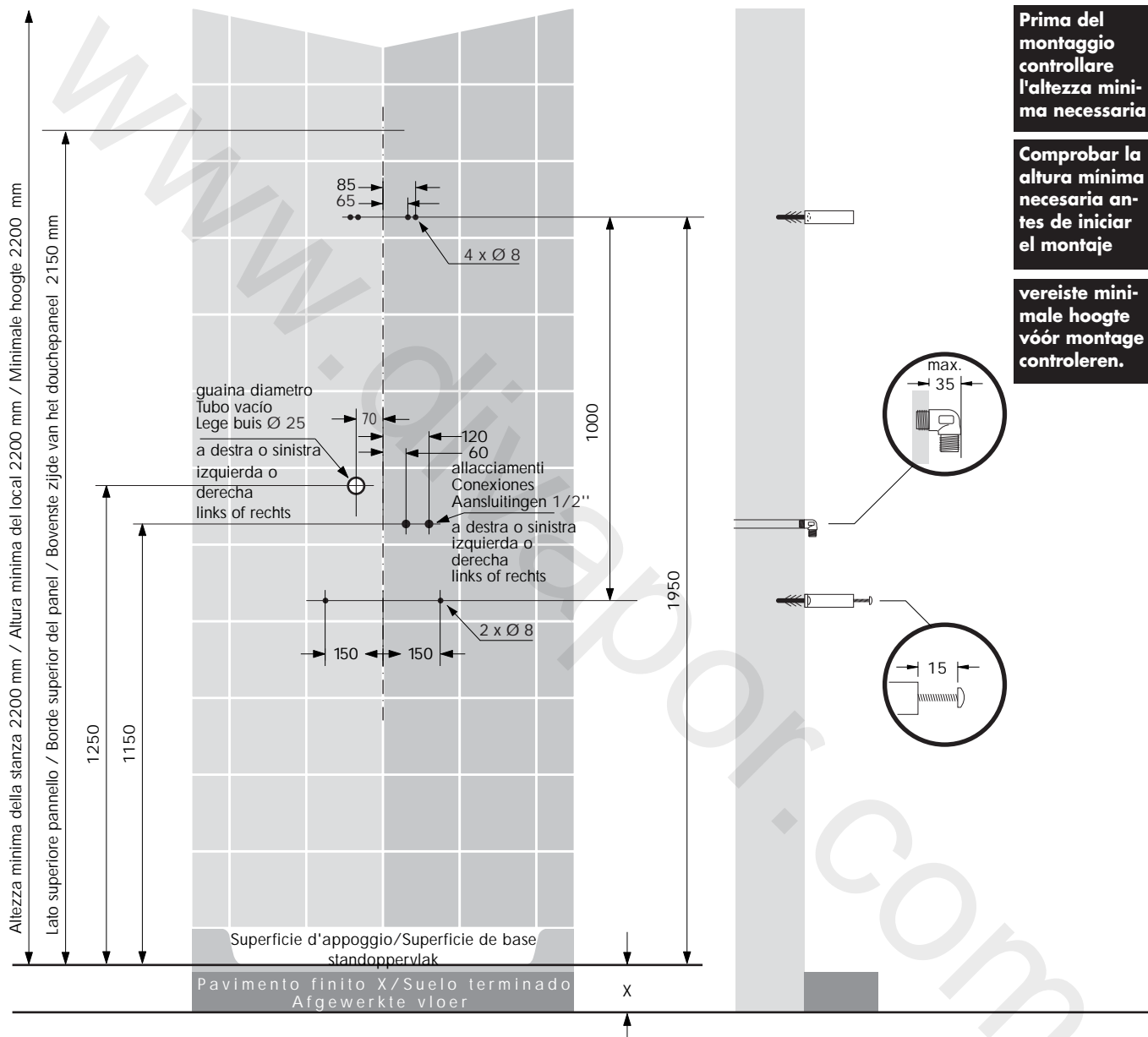

Italiano

Le misure indicate si riferiscono alla superficie d'appoggio. La distanza (X) tra la superficie d'appoggio ed il pavimento grezzo deve essere determinata nel luogo d'installazione.

- a) acqua calda, DN15G 1/2, 2-5 bar, 60° C
- b) acqua fredda, DN15G 1/2, 2-5 bar.

Español

Las medidas se refieren a la superficie de base. En la obra, se ha de determinar la distancia (X) entre la superficie de base y el suelo bruto.

- a) Agua caliente, DN15G 1/2, 2 - 5 bar, 60° C
- b) Agua fría, DN15G 1/2, 2 - 5 bar

Nederlands

De afmetingen verwijzen naar het standoppervlak. De afstand (x) moet ter plekke tussen standoppervlak en ruwe vloer worden vastgesteld.

- a) Warm water, DN 15 G 1/2, 2-5 bar, 60°C
- b) Koud water DN 15 G 1/2, 2-5 bar

Duschpaneel® Moonlight Set per montaggio a parete Juego de montaje en la pared Wandmontageset



Pannello doccia/cartone da trasporto
 Panel de ducha/caja de transporte
 Douchepaneel/transportkarton



Pannello doccia senza illuminazione
 Panel de ducha sin iluminación
 Douchepaneel zonder verlichting



Pannello doccia con illuminazione **(opzionale)**
 Panel de ducha con iluminación **(opcional)**
 Douchepaneel met verlichting **(optioneel)**



2 tassello di nylon S 6
 2 tacos de nylon S 6
 2 nylonpluggen S 6



1 tassello F8 Mea
 1 taco F8 Mea
 1 plug F8 mea



1 vite per legno 6 x 45
 1 tornillo para madera 6 x 45
 1 houten schroef 6 x 45



2 viti per legno 4,5 x 35
 2 tornillos para madera 4,5 x 35
 2 houten schroeven 4,5 x 35



2 rondelle 5,3
 2 arandelas 5,3
 2 schijven 5,3



Supporto da parete
 Soporte de pared
 Wandklem

Duschpaneel® Moonlight Set per montaggio ad angolo Juego de montaje angular Hoekmontageset



Distanziatori/viti/supporti
 Elementos separadores / tornillos / soporte angular
 Afstandsstukken/schroeven/hoekklem



6 tassello F8 Mea
 6 taco F8 Mea
 6 plug F8 mea



3 viti a testa bombata M 6/23
 3 tornillos alomados M 6/23
 3 lenskopschroeven M 6/23



6 viti per legno 6 x 50
 6 tornillos para madera 6 x 50
 6 houten schroeven 6 x 50



4 viti 5 x 13
 4 Tornillos avellanados para chapa 5 x 13
 4 verzonken plaatschroeven 5 x 13



6 rondelle A 6
 6 arandelas A 6
 6 schijven A 6



4 dadi F.ST3
 4 tuercas para chapa F.ST3
 4 plaatmoeren F.ST3



Supporto da parete
 Soporte de pared
 Wandklem



Supporto angolare superiore
 Soporte angular superior
 Hoekklem boven



Supporto angolare inferiore
 Soporte angular inferior
 Hoekklem onder

Montaggio a parete 1

Montaje en la pared 1

Wandmontage 1

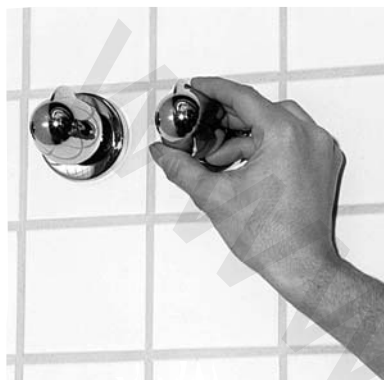

1 Chiudere il rubinetto principale della condotta dell'acqua

1 Cerrar la llave principal de la tubería de agua.

1 Hoofdkraan waterleiding dichtdraaien



2 Segnare il punto centrale tra i due allacciamenti dell'acqua

2 Marcar el centro entre las conexiones de agua

2 Midden tussen wateraansluitingen markeren



3 Posizionare la livella e tracciare una linea.

3 Alinear el nivel de burbuja, trazar la línea

3 Waterpas uitlijnen, lijn trekken



4 Segnare l'altezza per i fori a 1950 mm dalla superficie di appoggio del piatto doccia.

4 Trazar la marca de altura para los taladros a una altura de 1950 mm desde la superficie de base del plato de ducha hasta la superficie de base

4 Hoogte markering voor boorgaten bij 1950 mm hoogte vanaf standoppervlak van de douchebak markeren



5 Scendere in verticale di mm 1000.

5 Retirar 1000 mm verticalmente hacia abajo

5 Verticaal naar beneden 1000 mm markeren



6 Posizionare il supporto da parete nel punto centrale del contrassegno a 1950 mm, segnare i punti di foratura.

6 Alinear el soporte de pared centrado a la marca de altura de 1950 mm y marcar los taladros

6 Wandklem centraal op hoogtemarkering 1950 mm uitlijnen, boorgaten aangeven



7 Punzonare i segni

7 Marcar los taladros con un granete

7 Markeringen aankruisen



8 Forare in corrispondenza dei segni.

8 Taladrar las marcas

8 Markeringen aanboren



- 9** Inserire i tasselli
- 9** Colocar los tacos
- 9** Plug plaatsen

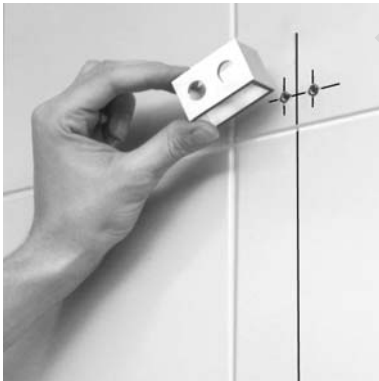

- 10** Posizionare il supporto da parete.
- 10** Alinear el soporte de pared
- 10** Wandklem uitlijnen



- 11** Avvitare saldamente il supporto da parete
- 11** Atornillar el soporte de pared
- 11** Wandklem vastschroeven



- 12** Avvitare la vite di fissaggio fino a raggiungere la distanza di mm 15 tra la testa della vite e la mattonella.
- 12** Enroscar el tornillo de fijación hasta que se alcance una distancia de 15 mm entre la cabeza del tornillo y el azulejo
- 12** Fixeerschroef indraaien tot 15 mm afstand tussen schroefkop en tegel wordt bereikt



- 13** Controllare la distanza.
- 13** Comprobar la distancia
- 13** Afstand controleren



- 14** Chiudere ermeticamente con della canapa gli allacciamenti dell'acqua.
- 14** Estanqueizar las conexiones de agua con cáñamo
- 14** Wateraansluitingen met hennep afdichten



- 15** Avvitare gli allacciamenti dell'acqua. Distanza tra le mattonelle e il bordo esterno dell'elemento angolare : 35 mm.
- 15** Enroscar las conexiones de agua. Distancia azulejo / borde exterior pieza angular: 35 mm



- 15** Wateraansluitingen indraaien. Afstand tegel / buitenzijde
- 16** Chiusura ermetica con silicone tra le mattonelle e gli allacciamenti dell'acqua + fori
- 16** Estanqueización con silicona azulejos / conexiones de agua + taladros
- 16** Siliconenafdichting tegel / wateraansluitingen + boorgaten

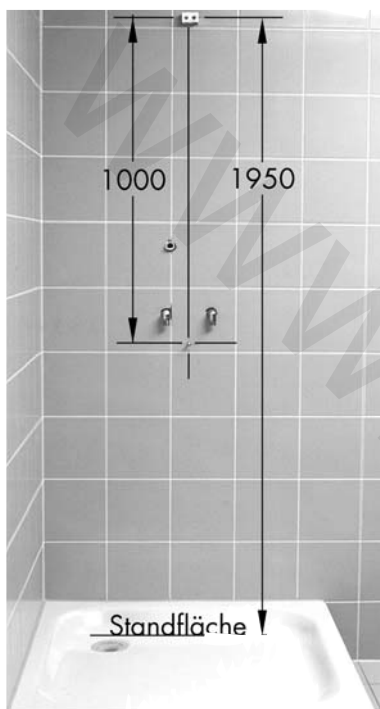

17 Vista complessiva

17 Vista de conjunto

17 Overzicht



18 Prima di appendere togliere la copertura

18 Antes de enganchar, quitar la cubierta

18 Voor het inhangen afdekking verwijderen



19 Far passare attraverso la guaina di rivestimento il cavo di corrente per l'illuminazione (solo nella versione con illuminazione) – Appendere il pannello doccia in alto al supporto da parete

19 Pasar el cable de alimentación eléctrica para la iluminación por el tubo vacío (sólo en la versión con iluminación) – Enganchar el panel de ducha arriba en el soporte de pared

19 Stroomtoevoerkabel voor verlichting door de lege buis trekken (alleen bij versie met verlichting) – Douchepaneel boven in de wandklem hangen.



20 Allacciare i tubi flessibili

20 Conectar los tubos flexibles

20 Flexibele slangen aansluiten



21 Collegare l'illuminazione al cavo nella guaina (solo nella versione con illuminazione).

21 Conectar la iluminación al cable en el tubo vacío (sólo en la versión con iluminación)

21 Verlichting op kabel in de lege buis aansluiten (alleen bij versie met verlichting).



22 Sollevare il pannello doccia fino al suo innesto sulla vite di bloccaggio.

22 Levantar el panel de ducha hasta el enclavamiento encima del tornillo de bloqueo:

22 Douchepaneel optillen tot het boven de klemschroef inklinkt:

Vite di bloccaggio **prima** del sollevamento e dell'innesto:

Tornillo de bloqueo **antes** de levantar y enclavar:

Klemschroef **voor** optillen en inklinken

Vite di bloccaggio **dopo** il sollevamento e l'innesto:

Tornillo de bloqueo **después** de levantar y enclavar:

Klemschroef **na** optillen en inklinken.



23 Stringere la vite di fissaggio.

23 Apretar el tornillo de fijación

23 Fixeerschroef vastdraaien



Insieme degli accessori per pannello doccia Moonlight: pagine 42 e 43

Accesorios comunes para panel de ducha Moonlight páginas 42 y 43

Gemeenschappelijke accessoires voor Duschpaneel® Moonlight pagina 42 en 43

Montaggio ad angolo 1

Montaje angular 1

Hoekmontage 1

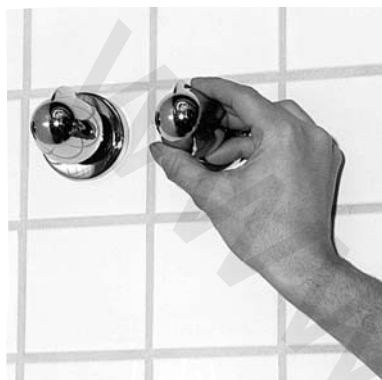

1 Chiudere il rubinetto principale della condotta dell'acqua.

1 Cerrar la llave principal de la tubería de agua.

1 Hoofdkraan waterleiding dichtdraaien



2 Segnare l'altezza per il foro a 1950 mm dalla superficie di appoggio del piatto doccia, su entrambi i lati.

2 Trazar la marca de altura para los taladros a una altura de 1950 mm en ambos lados desde la superficie de base del plato de ducha

2 Hoogte markering voor boorgat bij 1950 mm hoogte vanaf het standoppervlak van de douchebak aan beide zijden markeren



3 Segnare la distanza tra i punti di foratura e l'angolo per il supporto angolare superiore, su entrambi i lati.

3 Marcar en ambos lados las distancias entre los taladros y el rincón para el soporte angular superior

3 Afstanden boorgaten / hoek voor bovenste hoekklem aan beide zijden markeren.



4 Segnare il punto di foratura inferiore a 1000 mm di distanza in verticale dai punti di foratura superiori, su entrambi i lati.

4 Desde los taladros superiores, marcar en ambos lados los taladros, midiendo 1000 mm verticalmente hacia abajo

4 Vanaf de boorgaten boven 1000 mm verticaal naar beneden onderste boorgat aan beide zijden markeren.



5 Segnare la distanza tra il punto di foratura e l'angolo per il supporto angolare inferiore, su entrambi i lati

5 Marcar en ambos lados las distancias taladro / ángulo para el soporte angular inferior

5 Afstand boorgat / hoek voor onderste hoekklem aan beide zijden markeren



6 Punzonare i segni.

6 Marcar los taladros con un granete

6 Markeringen aankruisen.



7 Forare in corrispondenza dei segni.

7 Taladrar las marcas

7 Markeringen aanboren



- 8** Inserire i tasselli.
- 8** Colocar los tacos
- 8** Pluggen plaatsen



- 9** Chiudere ermeticamente con della canapa gli allacciamenti
- 9** Estanqueizar las conexiones de agua con cáñamo
- 9** Wateraansluitingen met hennep afdichten.



- 10** Avvitare gli allacciamenti dell'acqua. Distanza tra le mattonelle e il bordo esterno dell'elemento angolare: 35 mm.
- 10** Enroscar las conexiones de agua. Distancia azulejo / borde exterior pieza angular: 35 mm
- 10** Wateraansluitingen indraaien. Afstand tegel / buitenzijde hoekstuk: 35 mm



- 11** Chiusura ermetica con silicone tra le mattonelle e gli allacciamenti dell'acqua + fori
- 11** Estanqueización con silicona azulejos / conexiones de agua + taladros
- 11** Siliconenafdichting tegel / wateraansluitingen + boorgaten



- 12** Fissare con viti il supporto superiore (4 viti per legno diametro 6 x 50 mm con rondelle).
- 12** Atornillar el soporte angular superior (4 tornillos para madera Ø 6 x 50 mm y arandelas)
- 12** Bovenste hoekklem vastdraaien (4 houten schroeven Ø 6 x 50 mm plus draagschijven)



- 13** Fissare con viti il supporto inferiore (2 viti per legno diametro 6 x 50 mm con rondelle).
- 13** Atornillar el soporte angular inferior (2 tornillos para madera Ø 6 x 50 mm y arandelas)
- 13** Onderste hoekklem vastschroeven (2 houten schroeven Ø 6 x 50 mm plus draagschijven)



- 14** Regolare la vite di bloccaggio (6 x 22 mm).
- 14** Ajustar el tornillo de bloqueo (M 6 x 22 mm); distancia entre la cabeza del tornillo y el soporte angular 15 mm, pieza angular: 35 mm
- 14** Klemmschroef (M6 x 22 mm) afstellen. 15 mm afstand tussen schroefkop en hoekklem.



- 15** Supporto angolare (a)
 supporto da parete (b)
 copertura angolare (c)
- 15** Soporte angular (a)
 Soporte de pared (b)
 Revestimiento angular (c)
- 15** Hoekklem (a)
 Wandklem (b)
 Hoekbekleding (c)

Montaggio ad angolo 3
Montaje angular 3
Hoekmontage 3



16 Infilare nel supporto angolare la copertura angolare superiore, su quest'ultima inserire il supporto da parete ed avvitare.

16 Colocar el revestimiento angular superior sobre el soporte angular, posicionar el soporte de pared encima, atornillar.

16 Bovenste hoekbekleding op hoekklem stulpen, wandklem daarboven vastschroeven.



17 Stringere le viti.

17 Apretar los tornillos

17 Schroeven vastdraaien



18 Vista complessiva

18 Vista complessive

18 Overzicht



19 Inserire i dadi sopra i quattro fori.

19 Colocar las tuercas para chapa sobre los cuatro taladros

19 Plaatmoeren boven de vier boorgaten steken



20 Sovrapporre la copertura angolare inferiore facendola combaciare esattamente e rispettando gli spazi.

20 Colocar el revestimiento angular inferior exactamente encima, observar las escotaduras

20 Onderste hoekbekleding nauwkeurig passend erop leggen, let op de uitsparingen!



21 Stringere le viti.

21 Apretar los tornillos

21 Schroeven vastdraaien



22 Prima di appendere togliere la copertura

22 Antes de enganchar, quitar la cubierta

22 Voor het ophangen afdekking verwijderen



23 Dispositivo per l'aggancio del pannello doccia.

23 Dispositivo de enganche en el panel de ducha

23 Inhanginrichting op het douchepaneel



24 Far passare attraverso la guaina di rivestimento il cavo di corrente per l'illuminazione (solo nella versione con illuminazione) – Appendere il pannello doccia in alto al supporto da parete

24 Pasar el cable de alimentación eléctrica para la iluminación por el tubo vacío (sólo en la versión con iluminación) – Enganchar el panel de ducha arriba en el soporte de pared

24 Stroomtoevoerkabel voor verlichting door de lege buis trekken (alleen bij versie met verlichting) – Douchepaneel boven in de wandklem hangen.

25 Allacciare i tubi flessibili.

25 Conectar los tubos flexibles

25 Flexibele slangen aansluiten



26 Collegare l'illuminazione al cavo nella guaina (solo nella versione con illuminazione)

26 Conectar la iluminación al cable en el tubo vacío (sólo en la versión con iluminación)

26 Verlichting op kabel in de lege buis aansluiten (alleen bij versie met verlichting)



27 Sollevare il pannello doccia fino al suo innesto sulla vite di bloccaggio.

27 Levantar el panel de ducha hasta el enclavamiento encima del tornillo de bloqueo:

27 Douchepaneel optillen tot het boven de klemschroef inklinkt:

Vite di bloccaggio **prima** del sollevamento e dell'innesto:
 Tornillo de bloqueo **antes** de levantar y enclavar:
 Klemschroef **voor** optillen en inklinken

Vite di bloccaggio **dopo** il sollevamento e l'innesto:
 Tornillo de bloqueo **después** de levantar y enclavar:
 Klemschroef **na** optillen en inklinken.



28 Stringere la vite di fissaggio.

28 Apretar el tornillo de fijación

28 Fixeerschroef vastdraaien



Insieme degli accessori per pannello doccia Moonlight: pagine 42 e 43

Accesorios comunes para panel de ducha Moonlight páginas 42 y 43

Gemeenschappelijke accessoires voor Duschpaneel® Moonlight pagina 42 en 43

Pannello doccia "Moonlight" - insieme degli accessori
Panel de ducha Moonlight - accesorios comunes
Gemeenschappelijke accessoires



1 Montaggio della mensola in cristallo.

1 Montaje bandeja de cristal

1 Montage glasplanchet



2 Fissare la mensola in cristallo.

2 Fijar la bandeja de cristal

2 Glasplanchet bevestigen



3 Applicare la copertura.

3 Enchufar la cubierta

3 Afdekking erop zetten



4 Applicare la manopola del termostatico.

4 Enchufar el mando termostático

4 Thermostaatgreep erop zetten



5 Fissare la manopola del termostatico.

5 Fijar el mando termostático

5 Thermostaatgreep bevestigen



6 Applicare la manopola del selettore "Trio Stop".

6 Enchufar el mando para Trio Stop

6 Greep voor Trio Stop erop steken



7 Anello di tenuta del tubo doccia con il pannello.

7 Junta anular manguera de ducha a panel de ducha

7 Afdichtring doucheslang naar douche-paneel



8 Collegare il tubo doccia al pannello.

8 Conectar la manguera de ducha con el panel de ducha

8 Doucheslang met douche-paneel verbinden



9 Guarnizione a filtro del tubo doccia per doccetta.

9 Junta con filtro manguera de ducha a teleducha

9 Zeefafdichting doucheslang naar handdouche



10 Collegare il tubo doccia alla doccetta.

10 Conectar la manguera de ducha con la teleducha

10 Doucheslang met handdouche verbinden

Regolazione Termostatico

Ajuste termostato

Instelling thermostaat

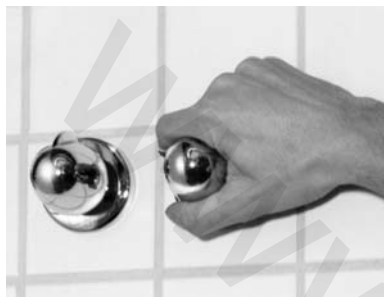

1 Aprire il rubinetto principale della condotta dell'acqua.

1 Abrir la llave principal de la tubería de agua

1 Hoofdkraan waterleiding



2 Regolare il termostato su 38° C (figura 3).

2 Ajustar el termostato a 38° C (Fig. 3)

2 Thermostaat op 38° C zetten (Afb.3)



3 Misurare la temperatura.

3 Medir la temperatura

3 Temperatuurmeting



4 Svitare la vite di fissaggio della manopola del termostato.

4 Desenroscar el tornillo de fijación del mando termostático

4 Bevestigingsschroef



5 Rimuovere la manopola del termostato.

5 Quitar el mando termostático

5 Thermostaatgreep verwijderen



6 Posizionare la manopola del termostato in verticale ed innestarla (botone rosso rivolto verso l'alto).

6 Ajustar el mando termostático en sentido vertical y enchufarlo (el botón rojo apunta hacia arriba)

6 Thermostaatgreep verticaal uitlijnen erop zetten (rode knop wijst naar boven)



7 Avvitare la manopola del termostato.

7 Atornillar el mando termostático

7 Thermostaatgreep vastschroeven.



1 Alimentazione dell'acqua chiusa.

1 Alimentación de agua cerrada

1 Watertoevoer gesloten



2 Regolare su doccia.

2 Conmutación a teleducha

2 Omzetten op handdouche



3 Regolazione su docce laterali

3 Conmutación a duchas laterales

3 Omzetten op zijdouche



Selettore rivolto verso il basso: doccia e docce laterali in funzione

Saliente hacia abajo:
Teleducha / duchas laterales activas

Neus naar beneden:
Hand-/zijdouche actief.

Pannello doccia "Moonlight®": versione con illuminazione
Panel de ducha Moonlight® - Versión con iluminación
Duschpaneel® Moonlight - Versie met verlichting



1 Collegare il trasformatore alla rete (solo nella versione con illuminazione).

1 Conectar el transformador a la red (sólo en la versión con iluminación)

1 Trafo op het net aansluiten (alleen bij versie met verlichting)



2 Interruttore luce: verificare il corretto funzionamento dell'illuminazione (solo nella versione con illuminazione).

2 Interruptor de luz: Comprobar el funcionamiento de la iluminación (sólo en la versión con iluminación)

2 Lichtschakelaar: Verlichting op goed functioneren controleren (alleen bij versie met verlichting)

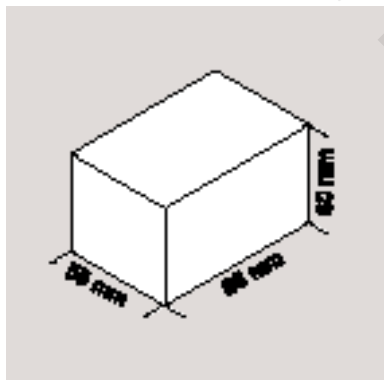

Dimensioni trasformatore
Dimensiones transformador
Afmetingen trafo

Italiano

Manutenzione della superficie

Pulire la superficie con un detersivo liquido o con acqua e sapone, diluendo secondo le indicazioni.

I depositi di calcare possono essere eliminati con l'anticalcare rapido Hansgrohe (art. nr. 90900) oppure con il set di pulizia Hansgrohe (art. nr. 90921).

Risciacquare con acqua pulita e lucidare con un panno

Non utilizzare detersivi contenenti acido, sostanze abrasive o aceto.

La nostra garanzia non copre i danni derivanti da un trattamento non appropriato.

Español

Mantenimiento de la superficie

Limpiar la superficie con un limpiador líquido o con lejía jabonosa (observar las indicaciones para la dilución).

Eliminar las incrustaciones de cal con el producto antical Hansgrohe Schnellentkalker, nº de pedido 90900.

Aclarar con agua limpia y abrillantar con un paño.

Para productos de limpieza que contengan ácido, utilizar únicamente productos recomendados por Hansgrohe (p.ej. limpiador universal para baños biff o limpiador concentrado para baños biff-Supra de Henkel) o el juego de limpieza Hansgrohe, nº de pedido 90921.

No utilizar productos de limpieza que contengan ácidos, abrasivos o limpiadores basados en vinagre.

Los daños causados por un tratamiento inadecuado quedan excluidos de nuestra garantía.

Nederlands

Reiniging van het oppervlak

Oppervlak met een vloeibare huishoudreiniger of zachte zeep reinigen (let op het verdunningsvoorschrift) Kalkafzettingen met Hansgrohe snelontkalker bestelnr. 90900 verwijderen.

Met helder water naspoelen, met doek oppoetsen. Bij zuurhoudende reinigingsmiddelen alleen producten met Hansgrohe-advies gebruiken (bijv. biff-bad universele reiniger of biff-supra-bad reinigingsconcentraat van Henkel) of Hansgrohe reinigingsset, bestelnummer 90921.

Geen zuurhoudende reinigingsmiddelen, schuurmiddelen of azijnreinjector gebruiken. Schade die door ondeskundige behandeling ontstaat valt niet onder onze garantie.

Adressen

Would you like to know more
about Pharo products?
We would be delighted to help.
Please contact:

Österreich

Hansgrohe
Industrieentr. N.O. Süd 2d/M18
A-2355 Wiener Neudorf
Telefon +43/(0)22 36/6 28 30
Telefax +43/(0)22 36/6 28 30 19
e-mail austria@hansgrohe.de

Belgien

Hansgrohe
91, rue Vanderschrickstraat
b-1060 Brussel/Bruxelles
Téléphone +32/(0)2/5 43 01 40
Télécopie +32/(0)2/5 37 94 86

Schweiz

Hansgrohe
Industriestraße 9
CH-5432 Neuenhof
Telefon + 41/(0)56/4 16 26 26
Telefax + 41/(0)56/4 16 26 27
homepage www.hansgrohe.ch

Tschechien

Hansgrohe
Marovanská 85
CZ-619 00 Brno
Telefon +420/5/ 47 21 23 34
Telefax +420/5/ 47 21 25 21
e-mail info@hansgrohe.cz

Deutschland

Hansgrohe
Carl Zeiss Straße 3
D-77656 Offenburg
Telefon +49/(0) 78 36/51-0
Telefax +49/(0) 78 36/51 25 12
e-mail info@hansgrohe.com
homepage www.hansgrohe.de

Dänemark

Hansgrohe
Jegstrupvej 6
DK-8361 Hasselager
Telefon +45/(0)86 28 74 00
Telefax +45/(0)86 28 74 01
e-mail info@hansgrohe.dk
homepage www.hansgrohe.dk

Spanien

Hansgrohe
Riera Can Pahissa 26 B
E-08750 Molins de Rei
Telefon +34/(0)1/93/6 80 39 00
Telefax +34/(0)1/93/6 80 39 09
e-mail info@hansgrohe.es

Frankreich

Hansgrohe
6-8, rue Henri Poincaré Z.A.
F-92167 Antony Cedex
Téléphone +33/(0)1/40 96 40 00
Télécopie +33/(0)1/40 96 40 54
e-mail hansgrohe@wanadoo.fr

Großbritannien

Hansgrohe
Units D1 and D2
Sandown Park
Trading Estate Royal Mills
UK Esher Surrey KT10 8BL
Telefon +44/(0)13 72/46 56 55
Facsimile +44/(0)13 72/47 06 70
e-mail sales@hansgrohe.co.uk
homepage www.hansgrohe.co.uk

Griechenland

Niveca SA
Posidonus Ave. 46
GR-17561 P. Falira
Tel. +30/(0)1/9 88 01 80
Fax +30/(0)1/9 88 38 47

Ungarn

Hansgrohe Vertriebsbüro
Tomas Koeszeghy
Kuslova Vaci Ut 53
H-1047 Budapest
Tel./Fax +36/(0)1/3 69 64 72

Italien

Hansgrohe
S.S.10 KM. 24,4
I-14019 Villanova d'Asti
Telefon +39/014 1/94 66 94
Telefax +39/014 1/94 65 94
e-mail hgitalia@tin.it

Norwegen

Hansgrohe
Nye Vaksevei 8c
N-1360 Nesbru
Telefon +47/(0)66 98 17 50
Telefax +47/(0)66 98 17 01
e-mail info@hansgrohe.no

Niederlande

Hansgrohe
Pieter Goedkoopweg 44
NL-2001 EL Haarlem
Telefon +31/(0)23/5 31 91 14
Telefax +31/(0)23/5 32 07 10
e-mail hansgrohe@wxs.nl

Portugal

Batas J. R. LDA
Av. Alfonso Costa No. 28 BrC
P-1900 Lisboa
Tel. +35/(0)1/18 48 16 06
Fax + 35/(0)1/18 48 15 80

Polen

Hansgrohe
Ul. Libelta 34
PL-61707 Paznan
Telefon +48/(0)61/8 51 69 30
Telefax +48/(0)61/8 51 69 32
e-mail info@hansgrohe.pl

Schweden

Hansgrohe
Almvikavägen 41
S-23044 Bunkelstrand
Telefon +46/(0)40/13 05 90
Telefax +46/(0)40/13 05 92
e-mail info@hansgrohe.se

Finnland

Hansgrohe
Juhani Niemi Oy
Mäntytie 11
SF-00270 Helsinki
Tel. + 35/80 41 82 44
Fax + 35/80 41 75 54
e-mail hansgrohe@helsinki.fi

Singapore

Hansgrohe
60B Martin Road
11-03/04 Trade Mart
Singapore
SGR 239067 Singapore
Telephone +65/7 32 20 02
Facsimile +65/7 32 00 30
e-mail hgsing@pacific.net.sg

USA

Hansgrohe
1465 Ventura Drive
USA-Cumming, GA 30130
Phone +1/770/8 44 74 14
Fax +1/770/8 44 02 36
e-mail: info@hansgroheusa.com
homepage: www.hansgroheusa.com

hansgrohe