

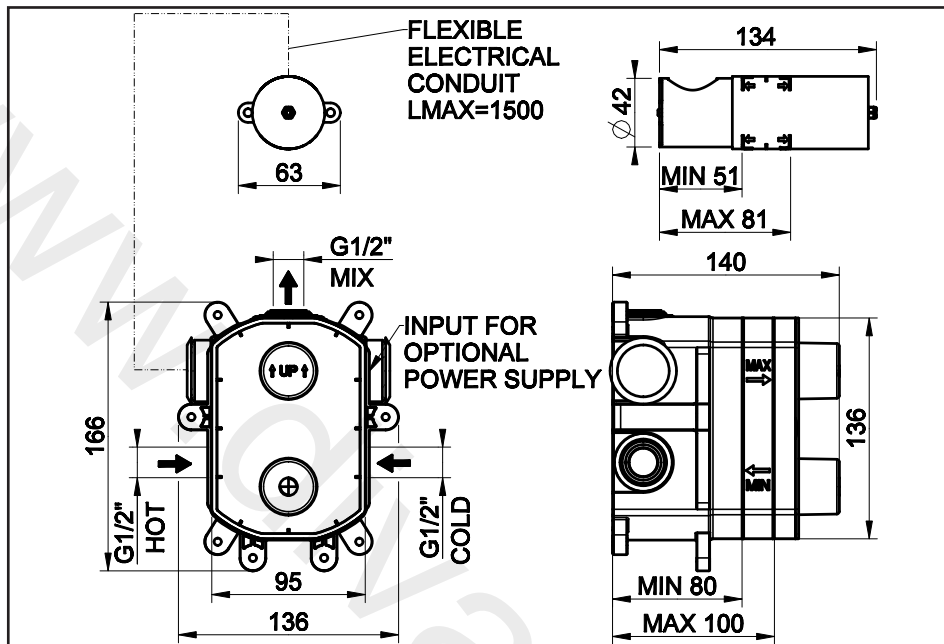
PROGRAMMA MISCELAZIONE BAGNO  
BATH MIXING PROGRAM  
PROGRAMME DU MITIGEUR POUR LA SALLE DE BAIN  
BAD-MISCHUNGSPROGRAMM  
PROGRAMA MEZCLADORES BAÑO  
ПРОГРАММА СМЕСИТЕЛЕЙ ДЛЯ ВАННОЙ  
ΛΟΥΤΡΟ ΠΟΥ ΑΝΑΜΙΓΝΥΕΙ ΤΟ ΠΡΟΓΡΑΜΜΑ  
浴室混水产品

Art. 44679

**GESSI** THE  
PRIVATE  
WELLNESS  
COMPANY®



GESSI SpA  
Parco Gessi - 13037 Serravalle Sesia  
(Vercelli) ITALY  
Tel. +39 0163 454111  
Fax +39 0163 459273  
[www.gessi.com](http://www.gessi.com) - [gessi@gessi.it](mailto:gessi@gessi.it)



#### **Prima dell'installazione e messa in funzione**

**Attenzione!** I tubi della rete idrica devono essere sciacquati con cura prima dell'installazione del miscelatore, in modo che non rimangano trucioli, residui di saldatura o canapa, o altre impurità all'interno dei tubi. Attraverso tubazioni non sciacquate a fondo o attraverso la rete idrica generale, nel miscelatore possono entrare corpi estranei in grado di danneggiare le guarnizioni/guarnizioni ad anello. Si raccomanda pertanto di dotare anche l'impianto generale di filtri.

#### **DATI TECNICI**

- Pressione massima d'esercizio 5 bar
- Pressione d'esercizio consigliata 3 bar (in caso di pressione dell'acqua superiore ai 5 bar si consiglia l'installazione di riduttori di pressione)

#### **Before installation and setting to work**

**Attention!** The feeding pipes have to be rinsed thoroughly before the installation of the mixer, so that no shavings, welding or hemp residual or other dirt can be found in the pipes. Foreign bodies can enter the mixer through the rinsed pipes or the general water plant and could damage the washers/ring washers. So filters should be installed also on the general system.

#### **TECHNICAL DATA**

- Maximum working pressure 5 bar
- Recommended working pressure 3 bar (in case of water pressure higher than 5 bar it is recommended to install pressure reducers)

#### **Avant l'installation et la mise en fonction**

**Attention!** Les tubes de la rééseau hydrique doivent être rincés avec soin avant l'installation du mélangeur, de façon qu'il ne reste pas de riblons, de restes de soudure ou de chanvre, ou d'autres saletés à l'intérieur des tubes. A travers les tuyauteries qui ne sont pas bien rincées ou à travers l'installation hydrique générale, des corps étrangers peuvent entrer dans le mélangeur et abîmer les joints/ les joints à anneau. On recommande ainsi d'installer des filtres également sur le système général.

#### **DONNÉES TECHNIQUES**

- Pression maximum d'exercice 5 bar
- Pression d'exercice conseillée 3 bar (en cas de pression de l'eau supérieure aux 5 bar nous conseillons l'installation de réducteurs de pression)

### **Vor der Installation und Inbetriebnahme**

**Achtung!** Die Zuleitungsrohre müssen vor dem Installieren der Armatur gründlich durchgespült werden, damit keine Späne, Löt - Hanfreste oder andere Unreinheiten zurückbleiben. Bei nicht durchgespülten Rohrleitungen oder durch die Wasseranlage allgemein können Fremdkörper in die Armatur geraten und die Dichtungsscheiben/Dichtungen beschädigen. Es ist dann empfehlenswert, die allgemeine Anlage mit Filtern auszustatten.

### **TECHNISCHE DATEN**

- Maximaler Betriebsdruck 5 bar
- Empfohlener Betriebsdruck 3 bar (sollte der Wasserdruck einen Wert von 5 bar überschreiten, empfiehlt es sich Druckminderventile zu installieren)

### **Antes de la instalación y la puesta en función**

**¡Cuidado!** Los tubos de la red hídrica tienen que ser enjuagados a fondo antes de la instalación del mezclador de manera que no queden virutas, residuos de soldadura o cáñamo u otras impurezas en los tubos. A través de tubería no bien enjuagada o de la red hídrica en general, en el mezclador pueden entrar cuerpos extraños capaces de dañar los empaques/anillos de cierre. Les recomendamos por lo tanto que instalen los filtros en la planta general también.

### **DATOS TÉCNICOS**

- Presión máxima de ejercicio 5 bar
- Presión de ejercicio aconsejada 3 bar (en caso de presión del agua superior a los 5 bar, les aconsejamos instalar unos reductores de presión)

### **Перед установкой и началом использования**

**Внимание!** Перед установкой смесителя необходимо тщательно промыть водопроводные трубы, чтобы в них не оставались стружка, шлак от сварки, лен или другие посторонние тела. Через плохо промытые водопроводные трубы или через общую водопроводную сеть в смеситель могут попасть посторонние тела, способные повредить уплотнения и уплотнительные кольца. Поэтому, рекомендуется оснастить фильтрами также и общую систему.

### **ТЕХНИЧЕСКИЕ ДАННЫЕ**

- Максимальное рабочее давление: 5 бар
- Рекомендованное рабочее давление 3 бар (в случае давления воды, превышающего 5 бар, рекомендуется установка редукторов давления).

### **Πριν την τοποθέτηση και τη θέση σε λειτουργία**

**Προσοχή!** Οι σωλήνες του δικτύου ύδρευσης πρέπει να ξεπλυθούν με νερό προσεκτικά πριν από την τοποθέτηση της αναμικτικής μπαταρίας, έτσι ώστε να μην υπάρχουν πριονίδια, υπολείμματα από τη συγκόλληση ή καννάβι, ή άλλες ακαθαρσίες στο εσωτερικό των σωλήνων. Μέσα από τις σωληνώσεις που δεν έχουν ξεπλυθεί σωστά ή μέσα από το γενικό δίκτυο ύδρευσης, μπορούν να εισέλθουν στη μπαταρία αναμικτή ξένα σώματα που μπορούν να καταστρέψουν τα παρεμβύσματα/παρεμβύσματα δακτύλιους. Συνιστάται ως εκ τούτου να εξοπλιστείτε και με τη γενική μονάδα φίλτρων.

### **ΤΕΧΝΙΚΑ ΣΤΟΙΧΕΙΑ**

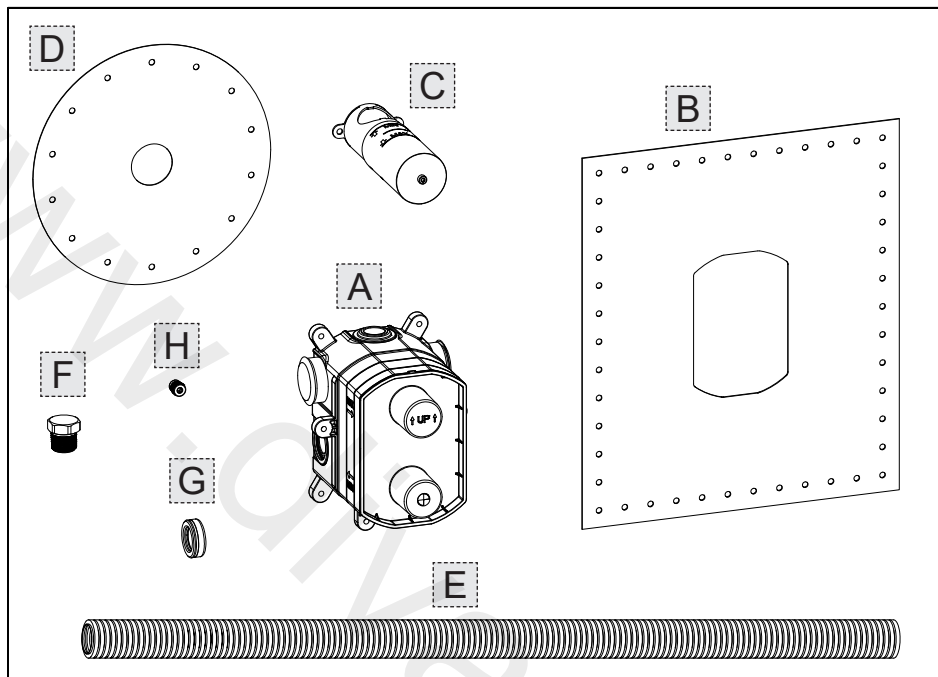
- Μέγιστη πίεση λειτουργίας 5 bar
- Συνιστώμενη πίεση λειτουργίας 3 bar (σε περίπτωση πίεσης του νερού μεγαλύτερη από 5 bar συνιστάται η τοποθέτηση μειωτήρων πίεσης)

### **安装和启用前**

**小心!** 安装混水器之前需要仔细清洗水管, 确保管道里面不存留金属屑、焊接后的残渣或麻丝, 或者是其他脏物。通过底部未清洗干净的管道或普通的水管, 外来物质可能会进入到混水器中, 损坏垫圈或环形垫圈。为此建议为总设备配置过滤器。

### **技术参数**

- 最大工作压力为5巴
- 建议采用的工作压力为3巴 (如果水压超过5巴建议安装减压阀)



**Contenuto della confezione:**

- A - Corpo incasso elettrovalvola
- B - Guarnizione a parete A
- C - Scatola incasso comando remoto
- D - Guarnizione a parete C
- E - Tubo elettrico
- F - Tappo di chiusura
- G - Raccordo per collegamenti elettrici
- H - Raccordo per corpo interno

**Package content:**

- A - Electrovalve built-in body
- B - Wall A seal
- C - Remote control built-in box
- D - Wall C seal
- E - Electrical pipe
- F - Closing plug
- G - Union for electrical connections
- H - Connection for internal body

**Contenu de l'emballage:**

- A - Corps encastrément électrovalve
- B - Joint à paroi A
- C - Boîte d'encastrément commande à distance
- D - Joint à paroi C
- E - Tuyau électrique
- F - Bouchon de fermeture
- G - Raccordement pour connexions électriques
- H - Raccordement pour corps interne

**Inhalt der Verpackung:**

- A - Einbaukörper Elektroventil
- B - Wanddichtung A
- C - Einbaueinheit Fernsteuerung
- D - Wanddichtung C
- E - Rohr Elektrik
- F - Verschlussstopfen
- G - Verbindungsstück für die elektrischen Anschlüsse
- H - Anschluss für internen Körper

**Contenido de la caja:**

- A - Cuerpo por empotrar electroválvula
- B - Junta de pared A
- C - Caja por empotrar mando de distancia
- D - Junta de pared C
- E - Tubo eléctrico
- F - Tapón de cierre
- G - Unión para conexiones eléctricas
- H - Unión para cuerpo interior

**Содержимое упаковки:**

- A - Встраиваемый корпус электроклапана
- B - Настенное уплотнение А
- C - Встраиваемая коробка дистанционного контроля
- D - Настенное уплотнение С
- E - Труба для электрического кабеля
- F - Закрывающая пробка
- G - Штуцер для электрических соединений
- H - Соединение для внутреннего корпуса

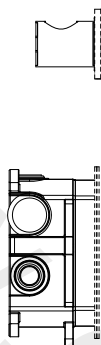
**Περιεχόμενο συσκευασίας:**

- A - Σώμα εντοιχισμού ηλεκτροβαλβίδας
- B - Παρέμβυσμα τοίχου Α
- C - Κυτίο εντοιχισμού απομακρυσμένου χειρισμού
- D - Παρέμβυσμα τοίχου С
- E - Ηλεκτρικός σωλήνας
- F - Πώμα κλεισίματος
- G - Ρακόρ ηλεκτρικών συνδέσεων
- H - Ρακόρ για εσωτερικό σώμα

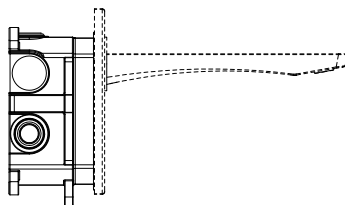
**包装内含:**

- A - 电磁阀入墙壳体
- B - 墙装用垫圈A
- C - 远程手把入墙壳体
- D - 墙装用垫圈C
- E - 线缆槽
- F - 密封塞
- G - 连接器
- H - 内体接头

Installation Type N°1  
Electronic separate control



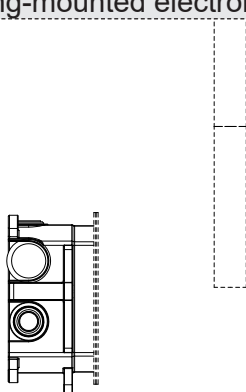
Installation Type N°2  
Wall-mounted electronic mixer



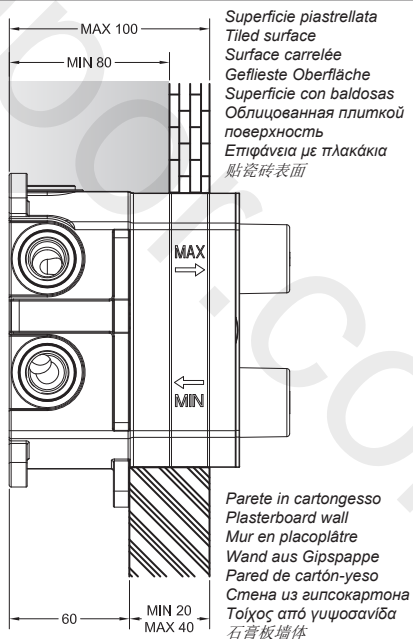
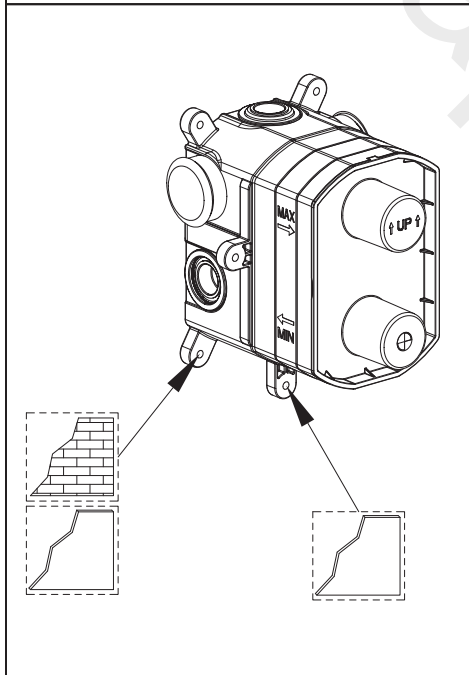
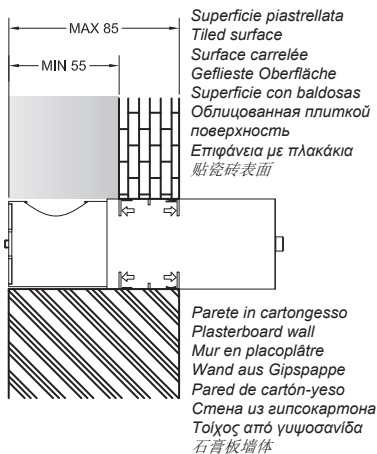
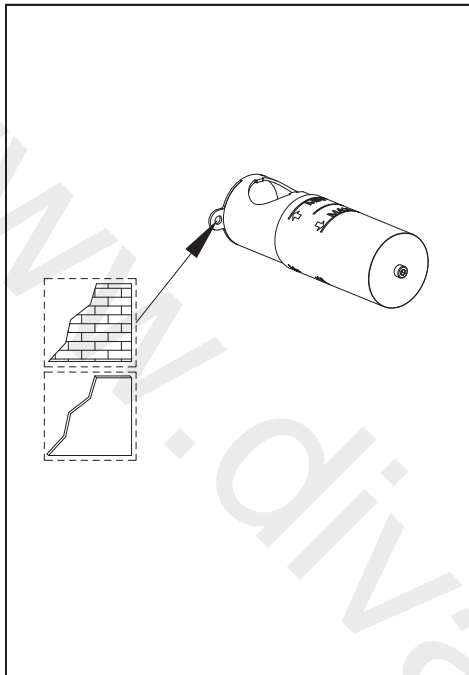
Components for  
installation Type N°1:  
A-C-D-E

Components for  
installation Type N°2:  
A-B-F-H

Installation Type N°3  
Ceiling-mounted electronic mixer



Components for  
installation Type N°3:  
A-G



### **Possibili installazioni**

Per creare un corretto alloggiamento per il corpo incasso è necessario verificare gli ingombri effettivi dello stesso e considerare le profondità di incasso minime e massime riportate sulla protezione in plastica pre-installata sul corpo.

Considerare anche i fori di fissaggio presenti sul corpo incasso da utilizzare nelle diverse possibili installazioni.

### **Possible installations**

To create the proper seat for the built-in body check the actual overall sizes and consider the minimum and maximum built-in depths shown on the plastic protection pre-installed on the body.

Consider also fastening holes on the built-in body for use in the several possible installations.

### **Possibles installations**

Pour créer un emplacement correct pour le corps encastrement il faut vérifier les encombrements effectifs de celui-ci et considérer les profondeurs d'encastrement minimum et maximum indiquées sur la protection en plastique pré-installée sur le corps.

Considérer également les trous de fixation présents sur le corps encastrement à utiliser dans les possibles différentes installations.

### **Installationsmöglichkeiten**

Um eine korrekte Unterbringung für den Einbaukörper zu verwirklichen, muss man den effektiven Platzbedarf dieser überprüfen und die Mindest- und Höchstebautiefen berücksichtigen, welche auf der vorinstallierten Kunststoffschutzvorrichtung auf dem Einbaukörper angegeben sind.

Berücksichtigen Sie hierbei die Befestigungsbohrungen, welche sich auf dem Einbaukörper befinden, um sie bei den unterschiedlichen Installationsmöglichkeiten zu verwenden.

### **Posibles instalaciones**

Para crear un alojamiento correcto del cuerpo por empotrar es necesario verificar las dimensiones máximas del mismo cuerpo y tener en cuenta las profundidades por empotrar mínimas y máximas indicadas sobre la protección de plástico pre-instalada sobre el cuerpo.

Consideren también los huecos de fijación que se hallan en el cuerpo por empotrar por utilizar en las diferentes posibles instalaciones.

### **Возможные способы установки**

Для изготовления правильного проема под встроенный корпус необходимо проверить его реальные габаритные размеры и учесть минимальную и максимальную глубину встраивания, указанную на пластиковой защите, установленной на корпус.

Выполните установки с учетом установочных отверстий, просверленных на встраиваемом корпусе, которые могут быть использованы при разных установках.

### **Τρόποι τοποθέτησης**

Για να δημιουργήσετε μία σωστή τοποθέτηση για το σώμα εντοιχισμού είναι απαραίτητο να ελέγξετε τους πραγματικούς όγκους αυτού και να λάβετε υπόψη το ελάχιστο και μέγιστο βάθος εντοιχισμού που αναφέρεται επάνω στην πλαστική προστασία που είναι προ-εγκαταστημένη επάνω στο σώμα.

Λάβετε υπόψη και τις οπές στερέωσης που υπάρχουν επάνω στο σώμα εντοιχισμού που θα χρησιμοποιήσετε στους διάφορους τρόπους τοποθέτησης.

### **可采用的安装**

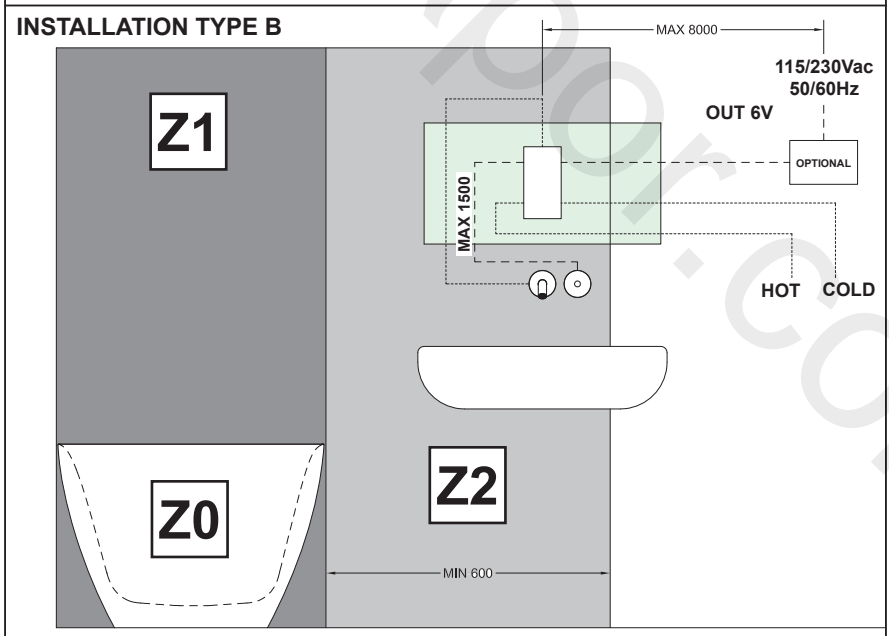
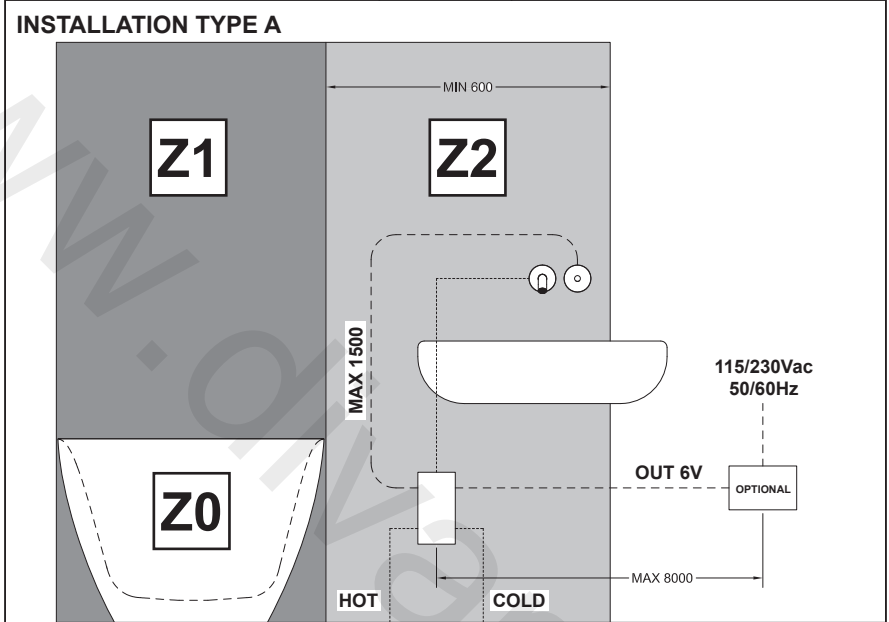
为向嵌入体提供正确的受体，需要检查其实际大小，考虑预安装的嵌入体塑料保护装置上标明的嵌入最小和最大深度。

还需要考虑不同安装中嵌入体上的可使用的不同固定孔。

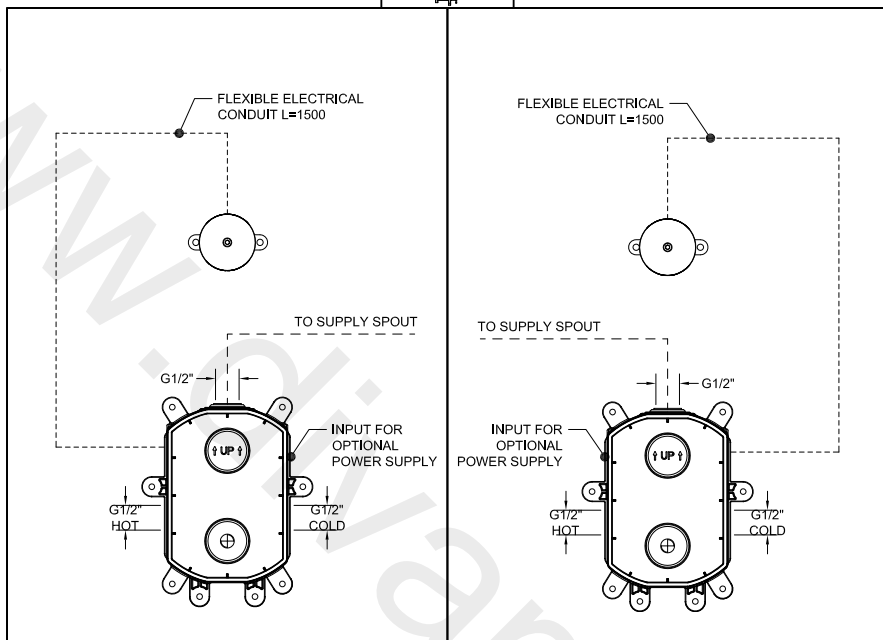




Installation Type N°1  
Electronic separate control



Installation Type N°1  
Electronic separate control



Installation Type N°1  
 Electronic separate control

Fig. 1

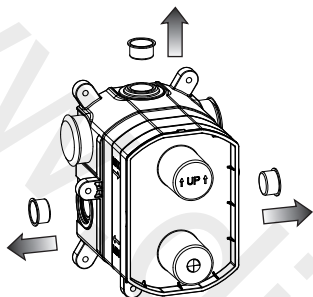


Fig. 2A

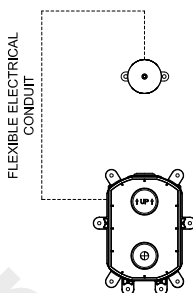
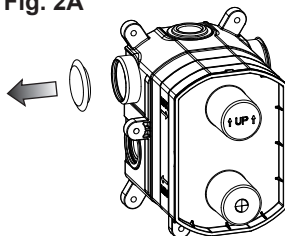


Fig. 2B

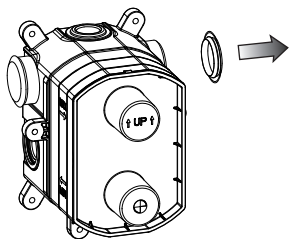
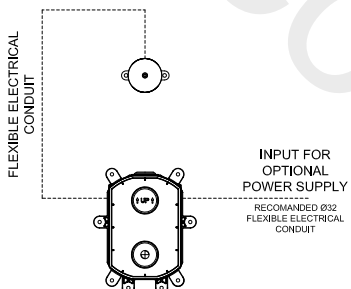
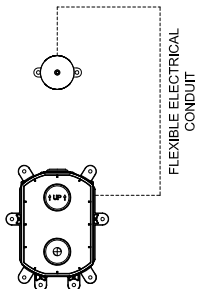
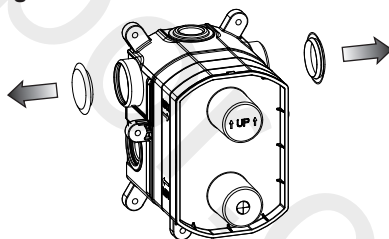
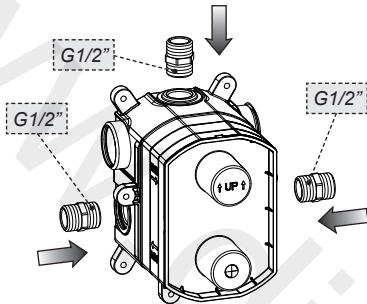


Fig. 2C



Installation Type N°1  
Electronic separate control

Fig. 3



Non in dotazione - Not supplied - Non fournie  
Nicht mitgelieferte - Excluida del suministro  
Не включаются в комплект поставки  
Δεν παρέχεται - 非隨配

Fig. 4

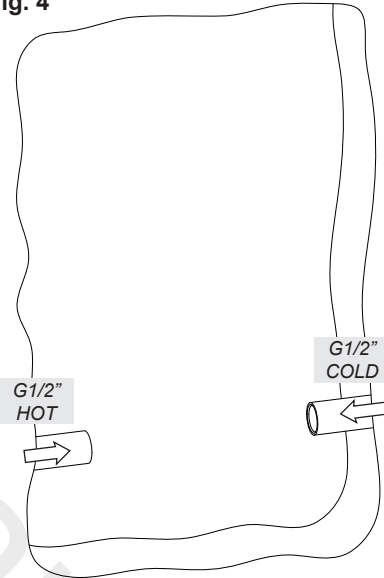
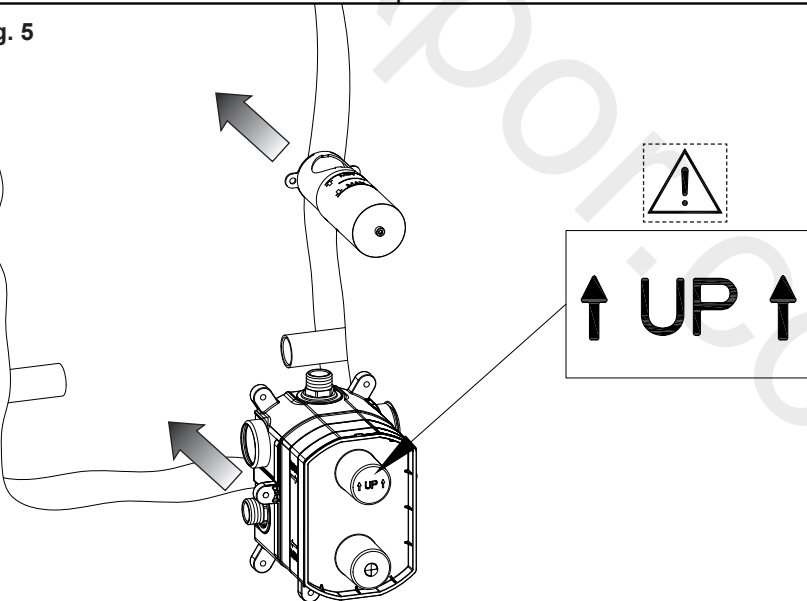
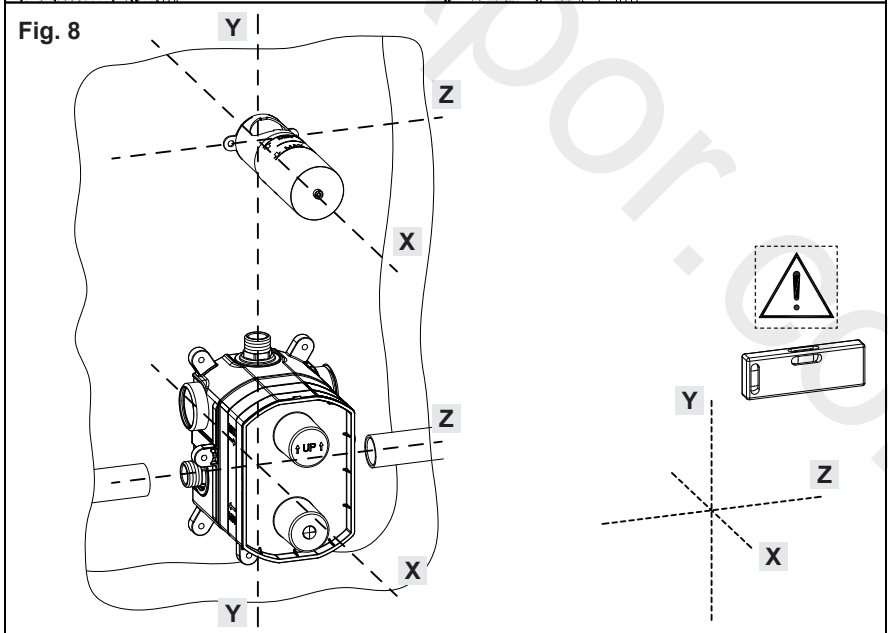
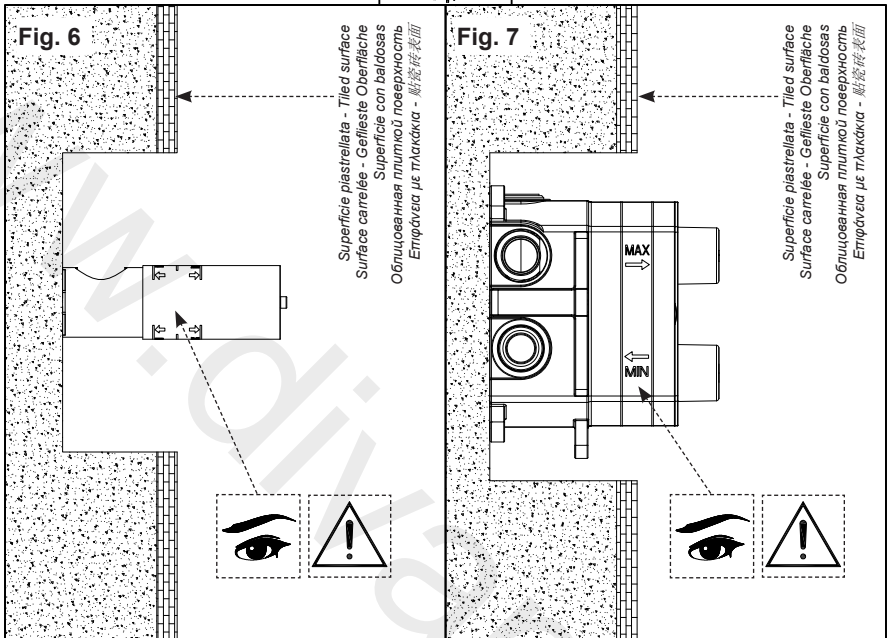


Fig. 5

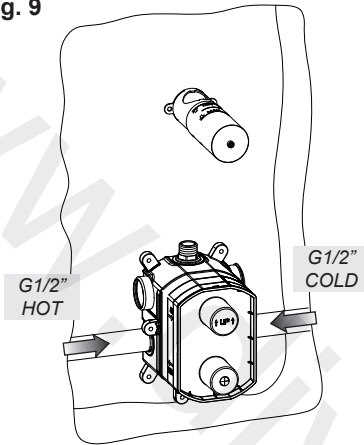


Installation Type N°1  
 Electronic separate control



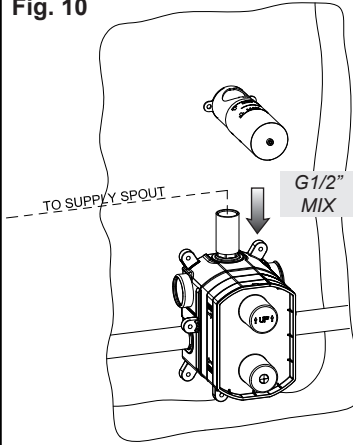
Installation Type N°1  
 Electronic separate control

Fig. 9



usare canapa o teflon  
 use hemp or teflon  
 employer chanvre ou teflon  
 benutzen Sie Hanf oder Teflon  
 usar cáñamo o teflon  
 используйте лен или тefлон  
 χρησιμοποιήστε καννάβι ή teflon  
 使用麻丝或特氟龙

Fig. 10



usare canapa o teflon  
 use hemp or teflon  
 employer chanvre ou teflon  
 benutzen Sie Hanf oder Teflon  
 usar cáñamo o teflon  
 используйте лен или тefлон  
 χρησιμοποιήστε καννάβι ή teflon  
 使用麻丝或特氟龙

Fig. 11

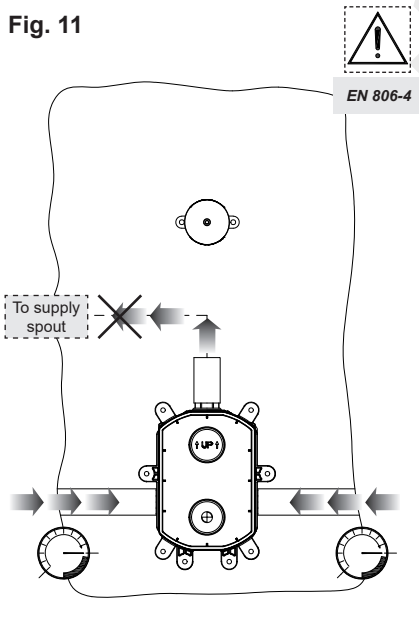
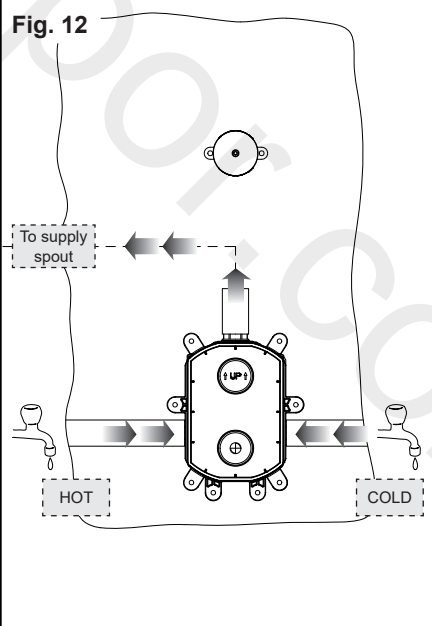
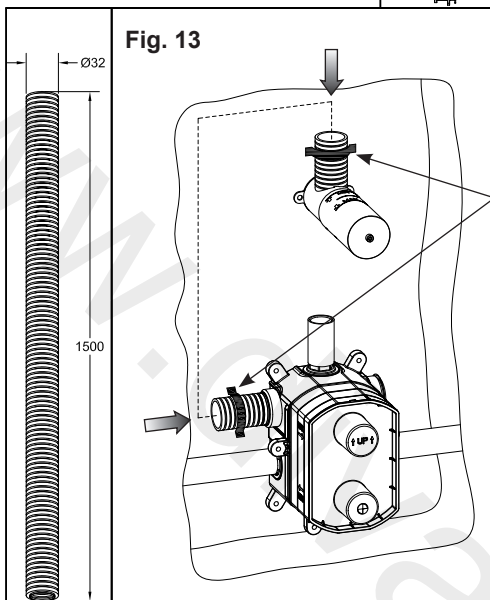


Fig. 12



Installation Type N°1  
Electronic separate control

Fig. 13



IMPORTANTE: Fissare il tubo vicino al corpo.  
Fissaggio non incluso.

IMPORTANT: Fix the pipe next to the body.  
Fixing set not included.

IMPORTANT: Fixer le tuyau près du corps.  
Jeu de fixation pas inclus.

WICHTIG: Den Kabelkanal nahe am Körper fixieren.  
Die Befestigung ist nicht miteingeschlossen.

IMPORTANTE: Fijen el tubo cerca del cuerpo.  
Juego de fijación no incluido.

ΒΑΚΗΟ: Закрепите трубу вблизи от корпуса.  
Набор крепежных элементов не включается в  
комплект поставки.

ΣΗΜΑΝΤΙΚΟ: Στερεώστε τον σωλήνα κοντά στο  
σώμα.

Δεν συμπεριλαμβάνεται η στερέωση.

重要: 将管件固定在壳体附近。  
不含紧固件。

Fig. 14

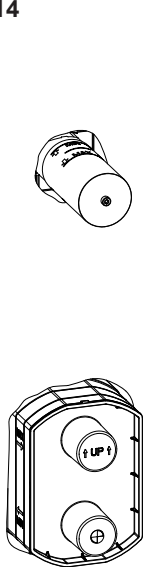
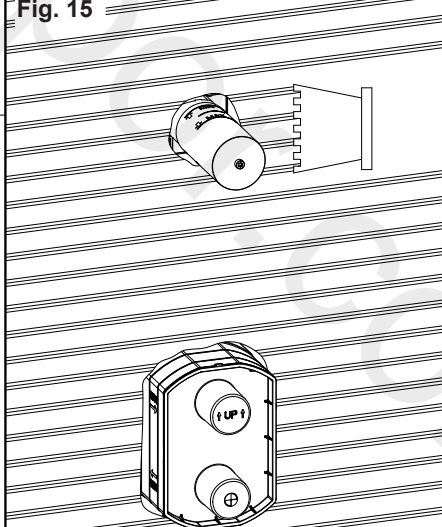


Fig. 15



Collante per piastrelle - Adhesive for tiles  
Adhésif pour carreaux - Kleber für Kacheln  
Cola para baldosa - Связующее средство для плиток  
Κόλλα για πλακίδια - 瓷磚黏合劑

Installation Type N°1  
Electronic separate control

Fig. 16

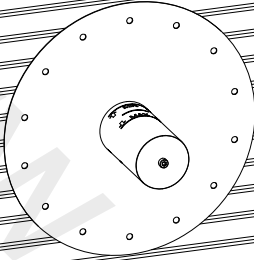
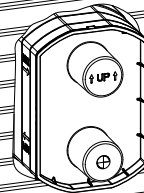
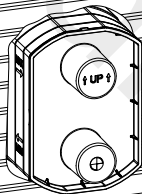
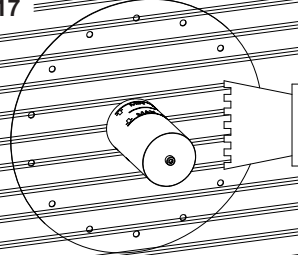


Fig. 17



Collante per piastrelle - Adhesive for tiles  
Adhésif pour carreaux - Kleber für Kacheln  
Cola para baldosa - Связующее средство для плиток  
Κόλλα για πλακίδια - 瓷磚粘合劑

Fig. 18

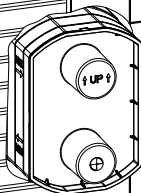
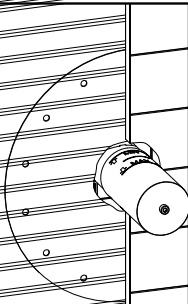
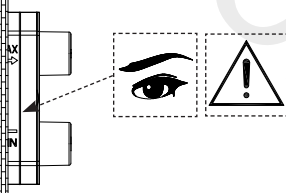
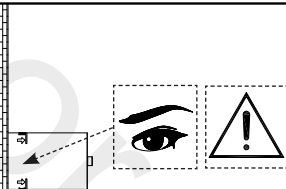
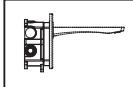


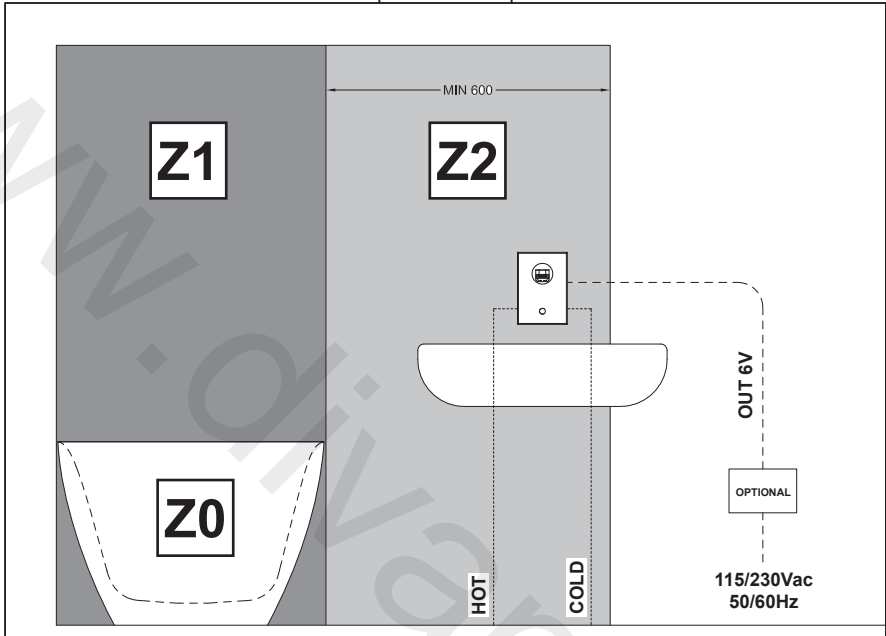
Fig. 19

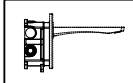






Installation Type N°2  
Wall-mounted electronic mixer





Installation Type N°2  
Wall-mounted electronic mixer

Fig. 1

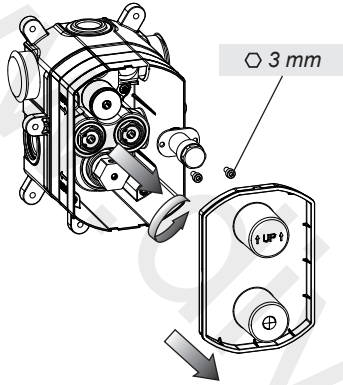


Fig. 2

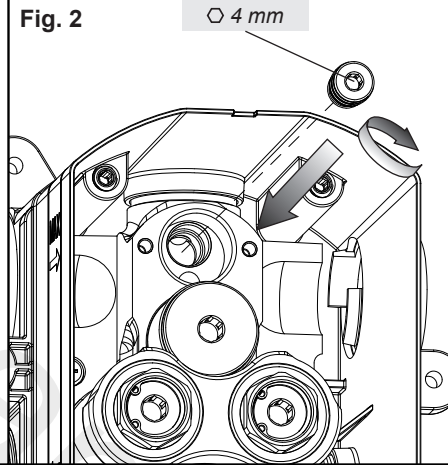


Fig. 3

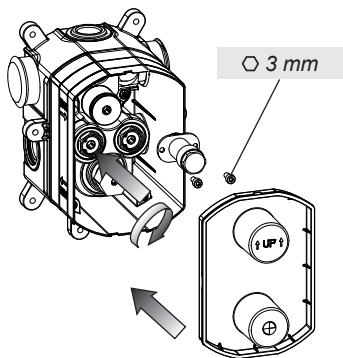
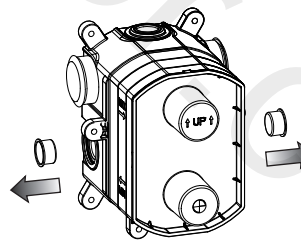
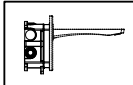


Fig. 4





Installation Type N°2  
 Wall-mounted electronic mixer

Fig. 5

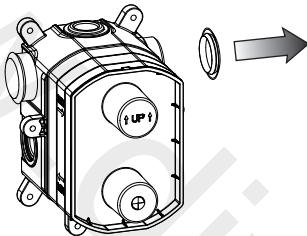
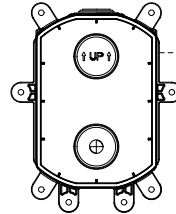
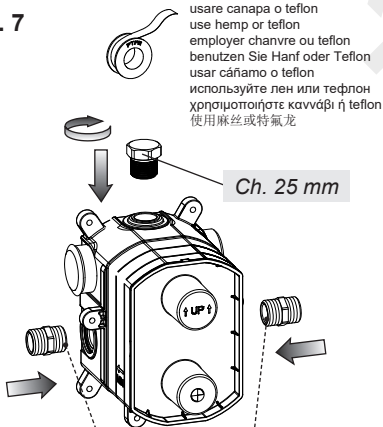


Fig. 6



INPUT FOR  
 OPTIONAL  
 POWER SUPPLY  
 RECOMANDED Ø32  
 FLEXIBLE ELECTRICAL  
 CONDUIT

Fig. 7



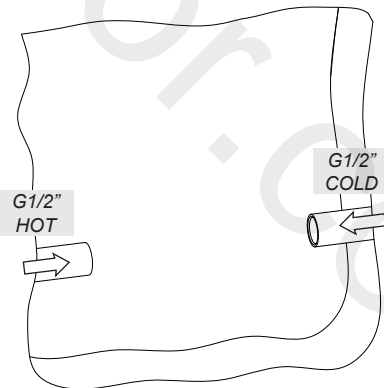
usare canapa o teflon  
 use hemp or teflon  
 employer chanvre ou teflon  
 benutzen Sie Hanf oder Teflon  
 usar cáñamo o teflon  
 используйте лен или тefлон  
 χρησιμοποιήστε καννάβι ή teflon  
 使用麻丝或特氟龙

Ch. 25 mm

G1/2"

Non in dotazione - Not supplied - Non fournie  
 Nicht mitgelieferte - Excluida del suministro  
 Не включаются в комплект поставки  
 Δεν παρέχεται - 非随配

Fig. 8



Installation Type N°2  
 Wall-mounted electronic mixer

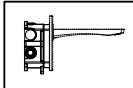


Fig. 9

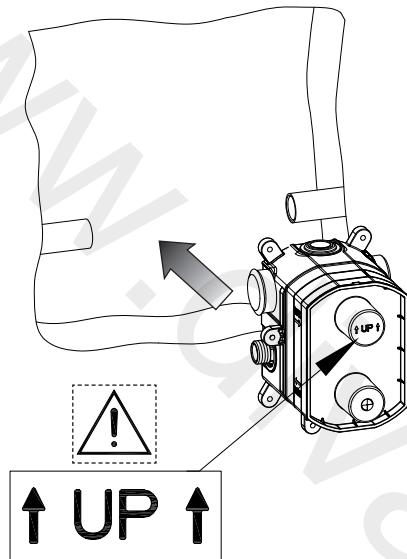


Fig. 10

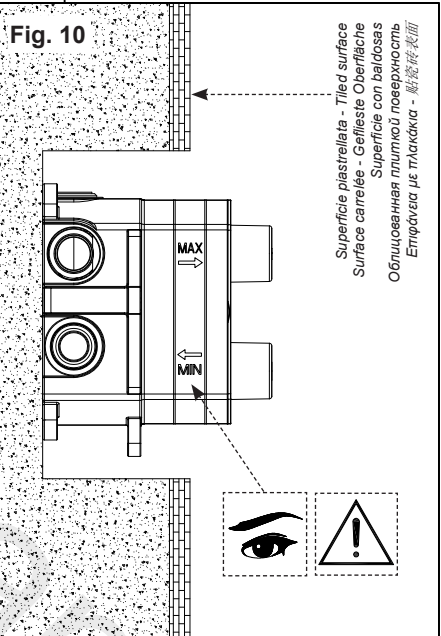
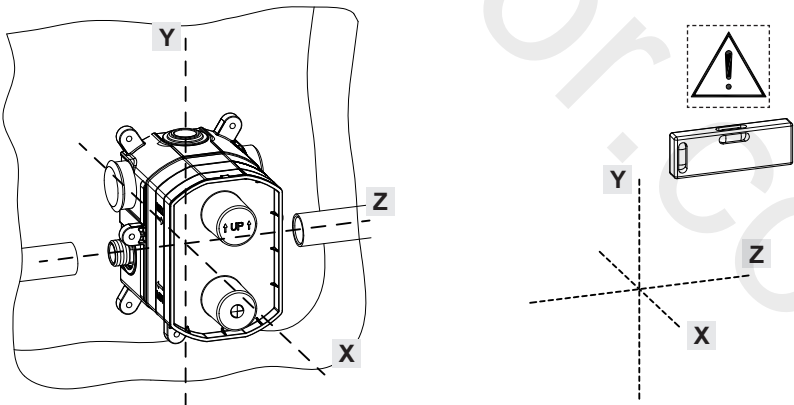
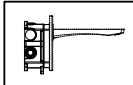


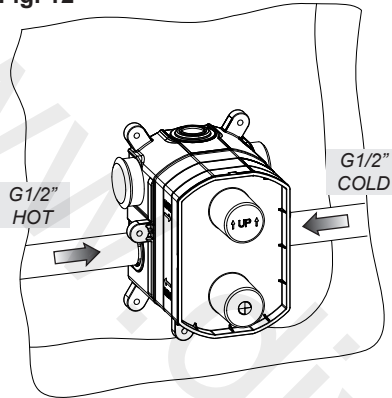
Fig. 11





Installation Type N°2  
 Wall-mounted electronic mixer

Fig. 12



usare canapa o teflon  
 use hemp or teflon  
 employer chanvre ou teflon  
 benutzen Sie Hanf oder Teflon  
 usar cáñamo o teflon  
 используйте лен или тефлон  
 χρησιμοποιήστε καννάβι ή τeflon  
 使用麻丝或特氟龙

Fig. 13



EN 806-4

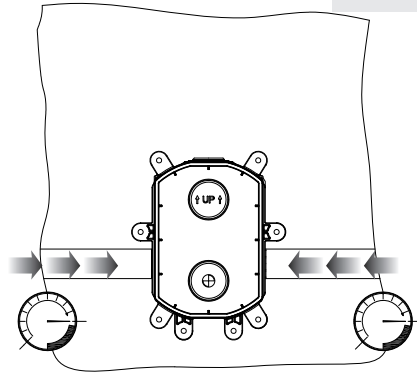


Fig. 14

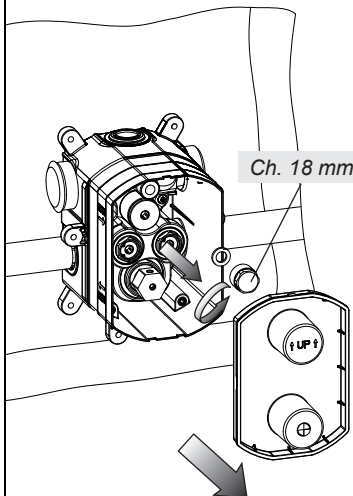
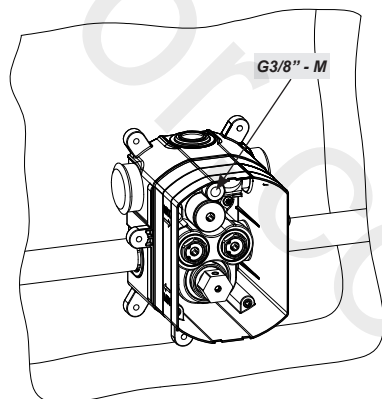
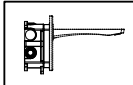


Fig. 15





Installation Type N°2  
Wall-mounted electronic mixer

Fig. 16

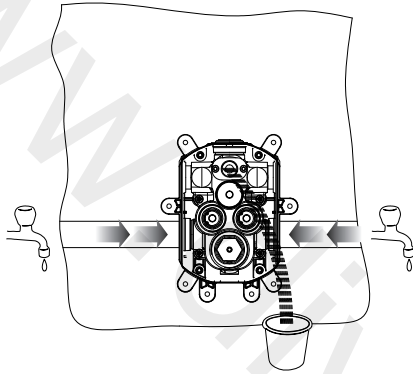


Fig. 17

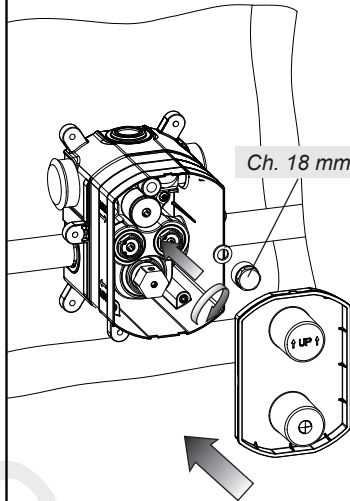


Fig. 18

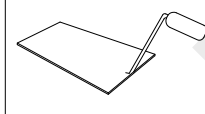
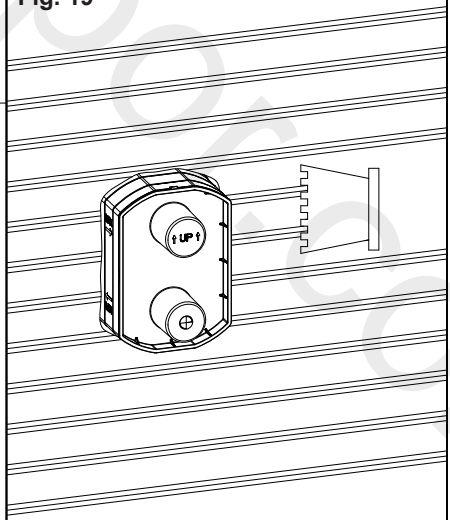
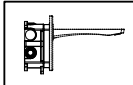


Fig. 19



Collante per piastrelle - Adhesive for tiles  
Adhésif pour carreaux - Kleber für Kacheln  
Cola para baldosa - Связующее средство для плиток  
Κόλλα για πλακίδια - 瓷磚粘合劑



Installation Type N°2  
Wall-mounted electronic mixer

Fig. 20

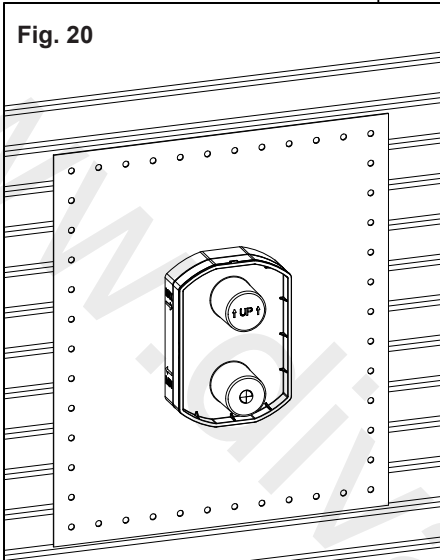
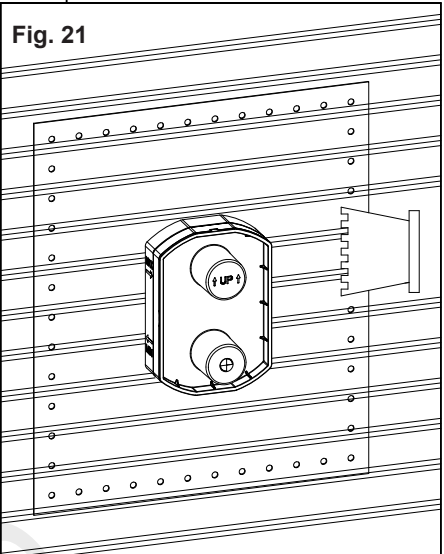


Fig. 21



Collante per piastrelle - Adhesive for tiles  
Adhésif pour carreaux - Kleber für Kacheln  
Cola para baldosa - Связующее средство для плиток  
Κόλλα για πλακίδια - 瓷磚粘合劑

Fig. 22

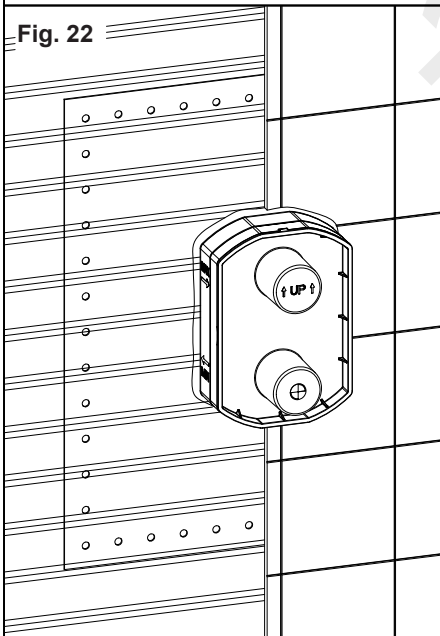
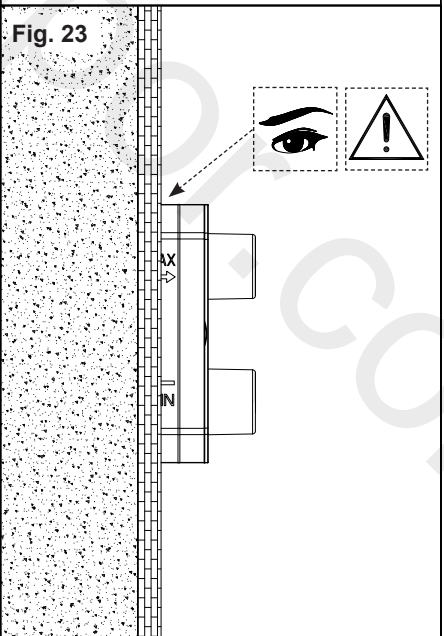
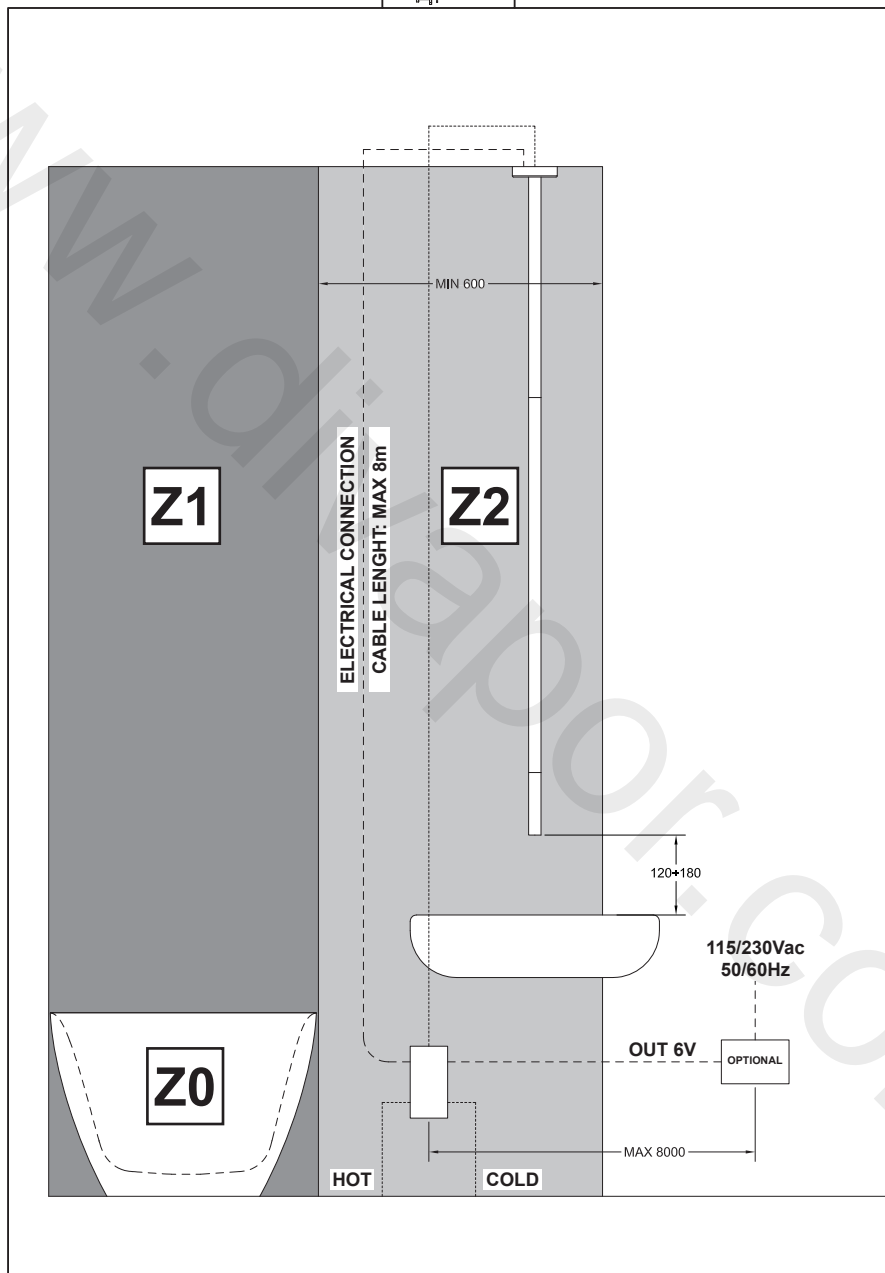


Fig. 23

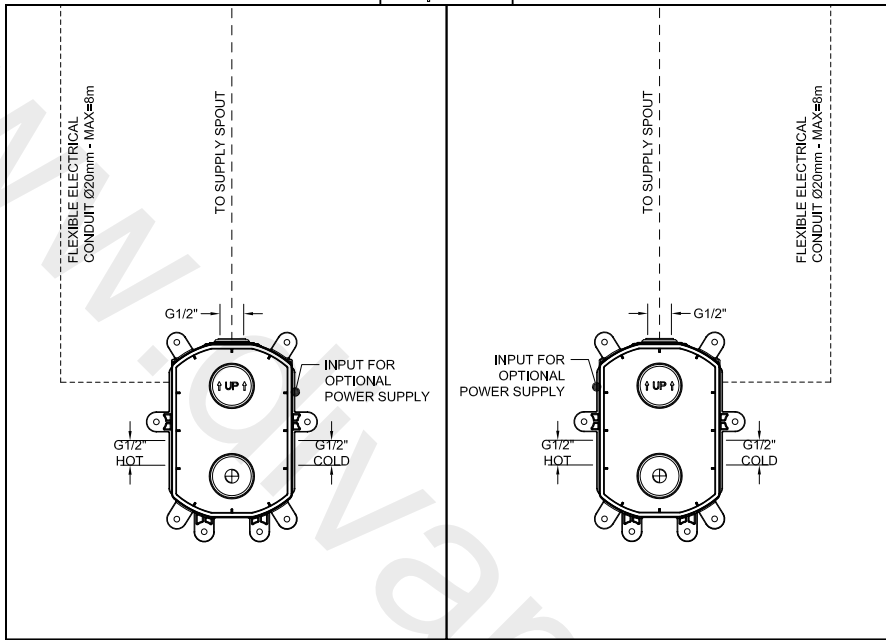


Installation Type N°3  
Ceiling-mounted electronic mixer





Installation Type N°3  
Ceiling-mounted electronic mixer



Installation Type N°3  
 Ceiling-mounted electronic mixer

Fig. 1

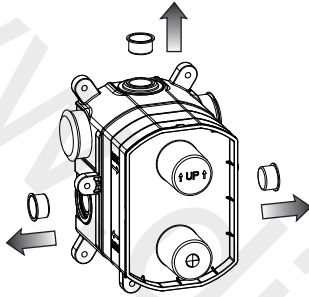
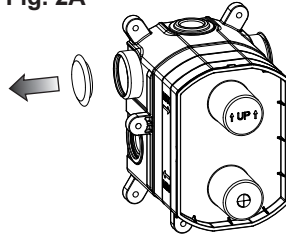


Fig. 2A



NOT SUPPLIED  
 FLEXIBLE ELECTRICAL CONDUIT  
 Ø20mm - MAX 8m

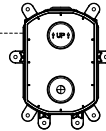


Fig. 2B

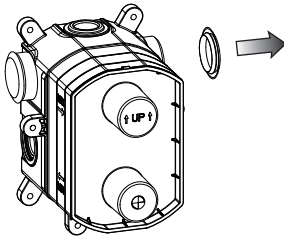
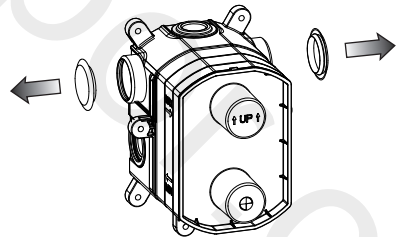
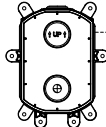


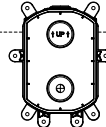
Fig. 2C



NOT SUPPLIED  
 FLEXIBLE ELECTRICAL CONDUIT  
 Ø20mm - MAX 8m



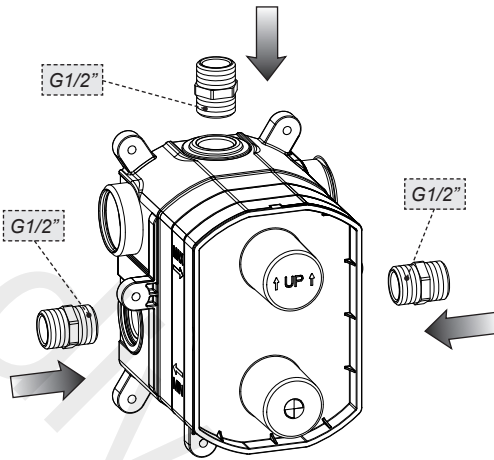
NOT SUPPLIED  
 FLEXIBLE ELECTRICAL CONDUIT  
 Ø20mm - MAX 8m



INPUT FOR  
 OPTIONAL  
 POWER SUPPLY  
 RECOMMENDED Ø32  
 FLEXIBLE ELECTRICAL  
 CONDUIT

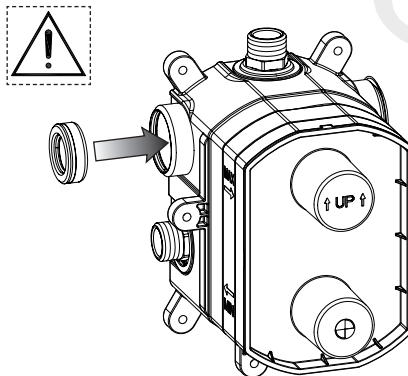
Installation Type N°3  
Ceiling-mounted electronic mixer

Fig. 3



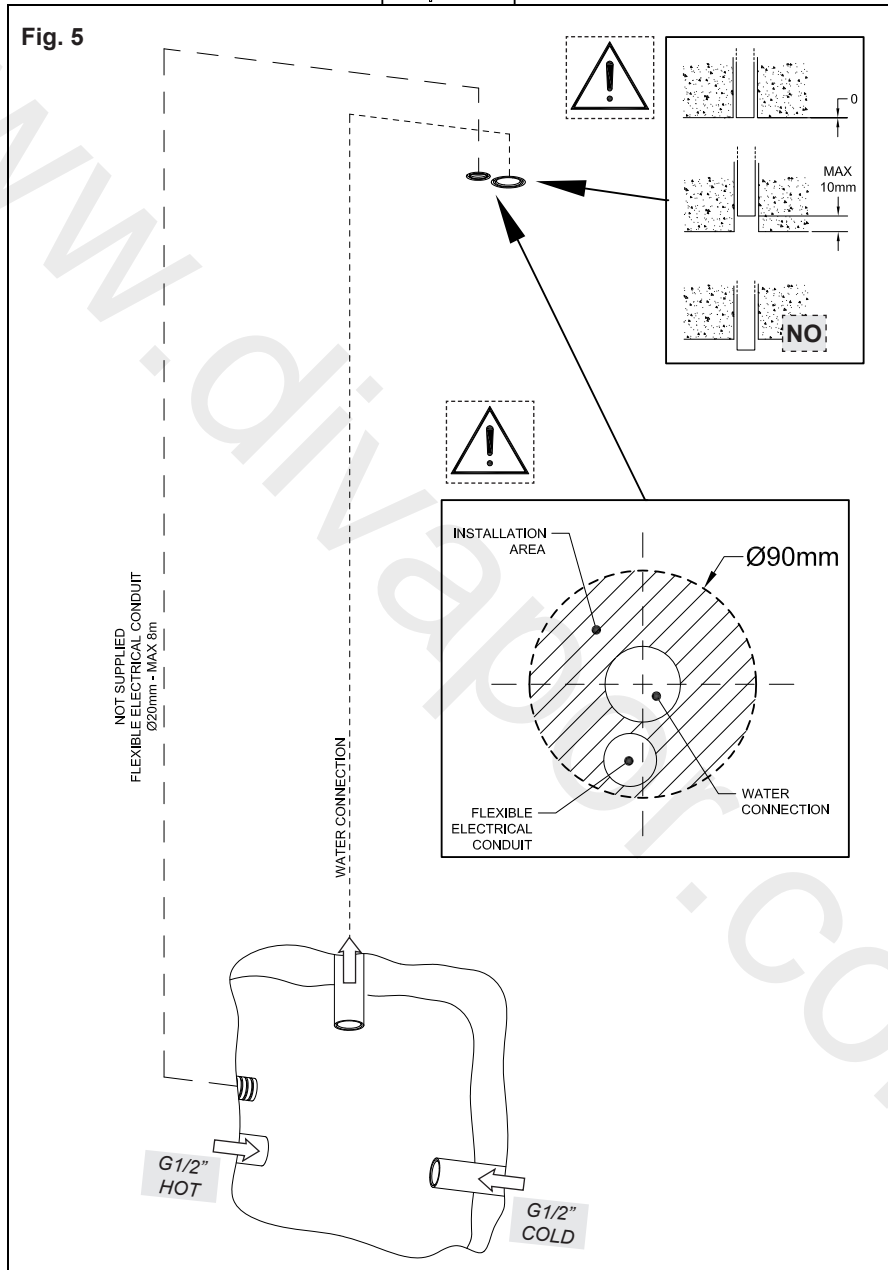
Non in dotazione - Not supplied - Non fournie  
Nicht mitgelieferte - Excluida del suministro  
Не включаются в комплект поставки  
Δεν παρέχεται - 非随配

Fig. 4



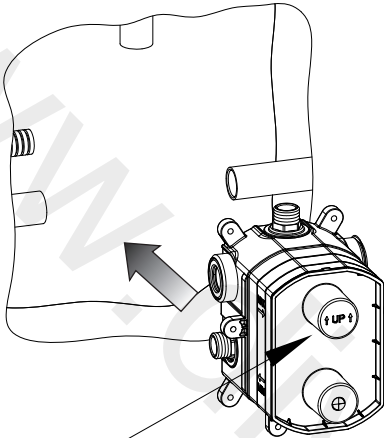
Installation Type N°3  
Ceiling-mounted electronic mixer

Fig. 5



Installation Type N°3  
Ceiling-mounted electronic mixer

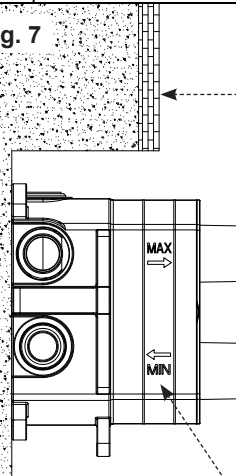
Fig. 6



↑ UP ↑



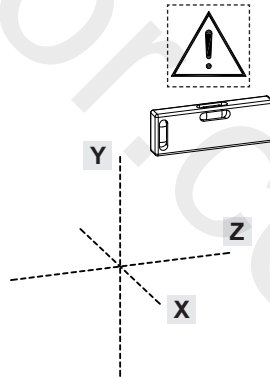
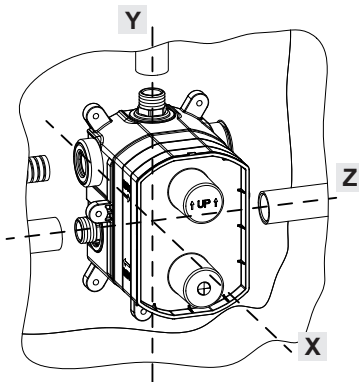
Fig. 7



Superficie piastrellata - Tiled surface  
Surface carrelée - Geflieste Oberfläche  
Superficie con baldosas  
Облицованная плиткой поверхность  
Επιφάνεια με πλακάκια - 贴瓷砖表面

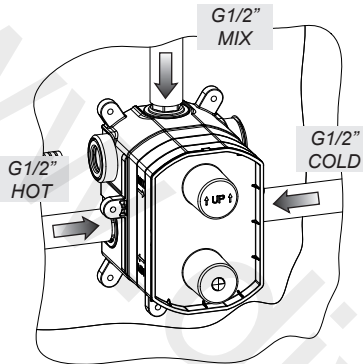


Fig. 8



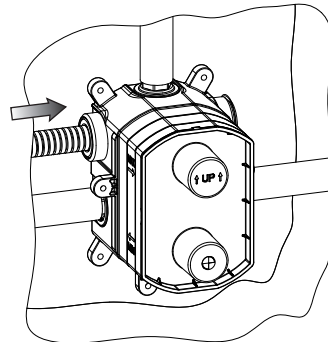
Installation Type N°3  
Ceiling-mounted electronic mixer

Fig. 9



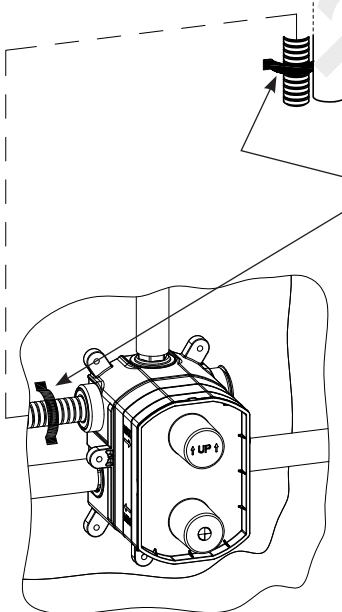
usare canapa o teflon  
use hemp or teflon  
employer chanvre ou teflon  
benutzen Sie Hanf oder Teflon  
usar cáñamo o teflon  
используйте лен или тefлон  
χρησιμοποιήστε καννάβι ή teflon  
使用麻丝或特氟龙

Fig. 10



NOT SUPPLIED  
FLEXIBLE ELECTRICAL CONDUIT  
Ø20mm - MAX 8m

Fig. 11



IMPORTANTE: Fissare il tubo vicino al corpo.  
Fissaggio non incluso.

IMPORTANT: Fix the pipe next to the body.  
Fixing set not included.

IMPORTANT : Fixer le tuyau près du corps.  
Jeu de fixation pas inclus.

WICHTIG: Den Kabelkanal nahe am Körper fixieren.  
Die Befestigung ist nicht miteingeschlossen.

IMPORTANTE: Fijen el tubo cerca del cuerpo.  
Juego de fijación no incluido.

ВАЖНО: Закрепите трубу вблизи от корпуса.  
Набор крепежных элементов не включается в  
комплект поставки.

ΣΗΜΑΝΤΙΚΟ: Στερεώστε τον σωλήνα κοντά στο  
σώμα.

Δεν συμπεριλαμβάνεται η στερέωση.

重要: 将管件固定在壳体附近。  
不含紧固件。

Installation Type N°3  
Ceiling-mounted electronic mixer

Fig. 12

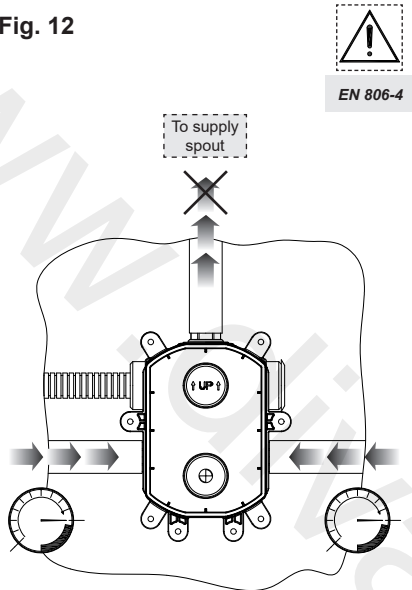


Fig. 13

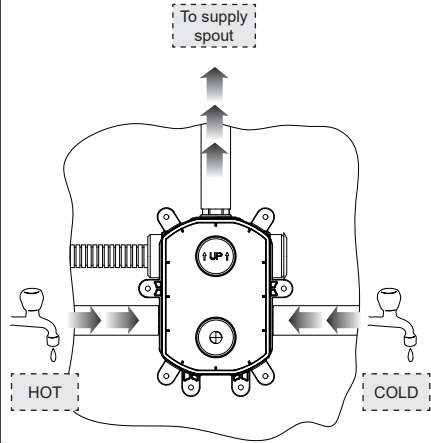


Fig. 14

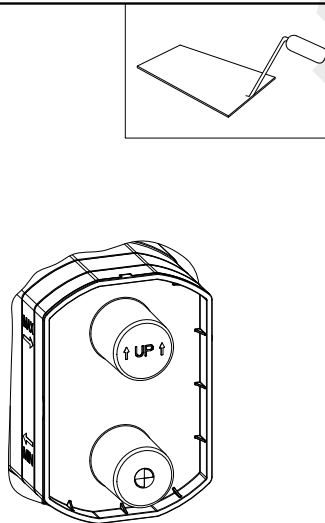
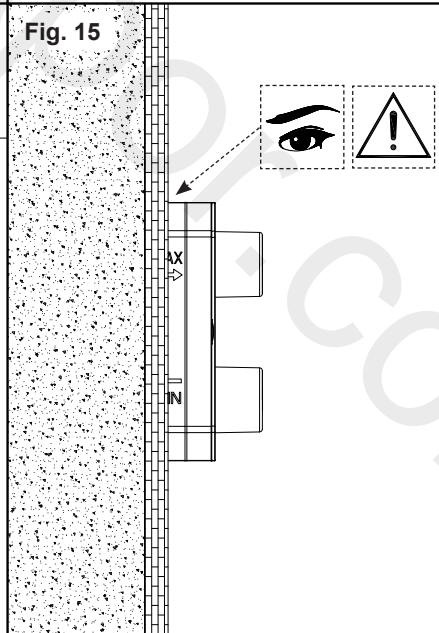
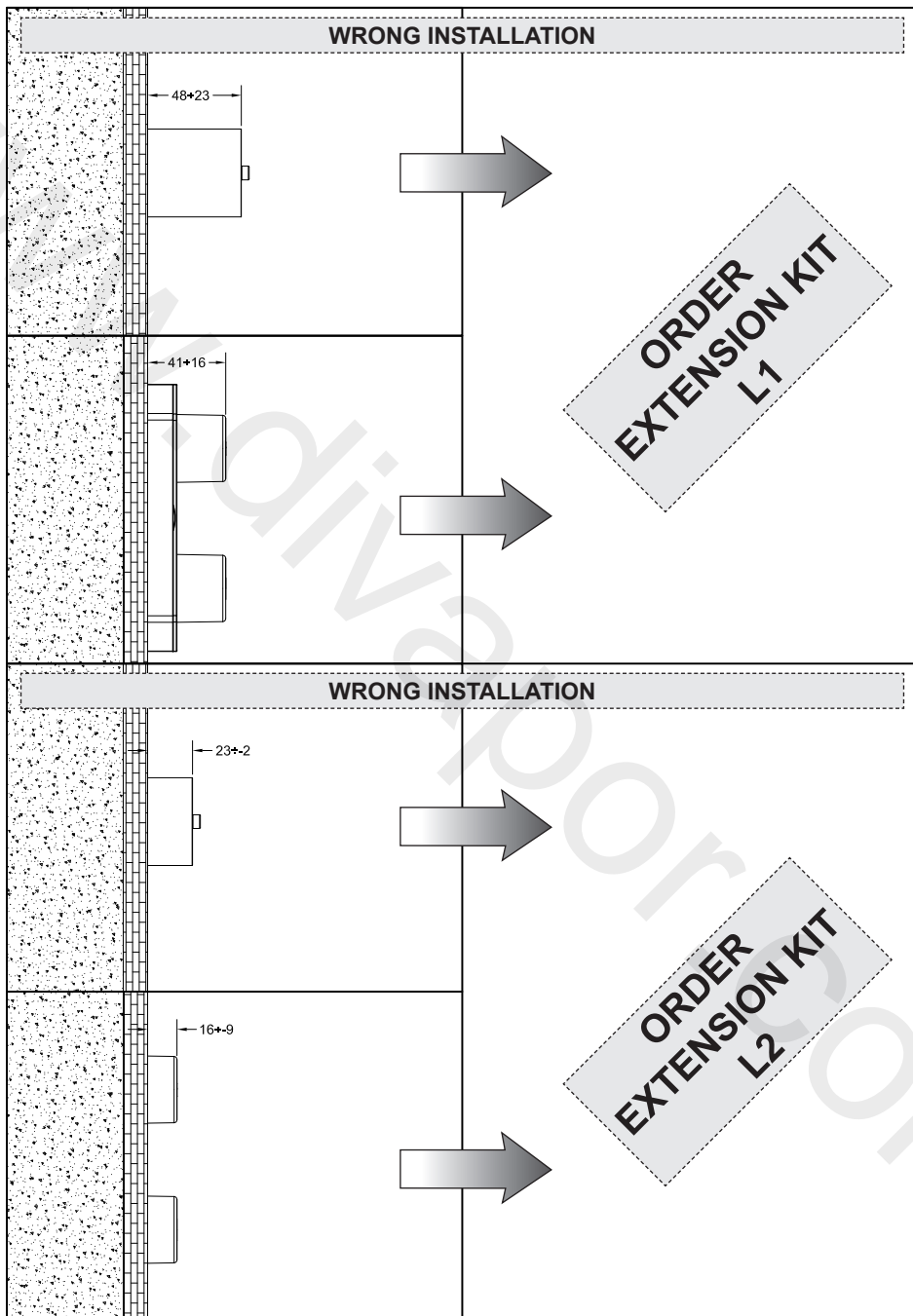


Fig. 15

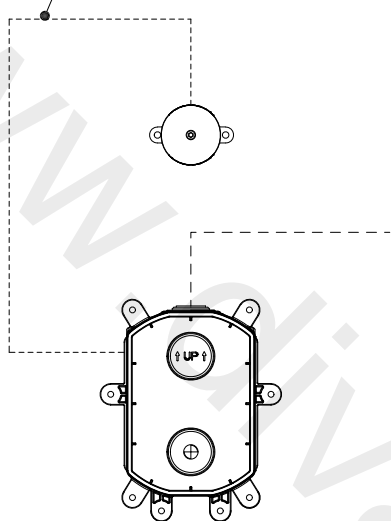






**WRONG INSTALLATION**

IF NECESSARY CABLE  
> 1500



**ORDER  
LONGER CABLE  
L=2000  
L=8000**













[www.divapor.com](http://www.divapor.com)